



T.C.

SÜLEYMAN DEMİREL ÜNİVERSİTESİ

YÖNETİM SİSTEMİ İZLEME VE YÖNLENDİRME KOMİSYONU

İZLEME VE YÖNLENDİRME RAPORU

(01 Ocak 2022 / 31 Aralık 2022 Dönemi)

Komisyon Başkanı

Prof. Dr. Hüseyin Güçlü ÇİÇEK

Komisyon Üyeleri

Doç. Dr. Ahmet YILDIRIM

Doç. Dr. Oğuzhan ÇARIKÇI

Doç. Dr. Özen AKÇAKANAT

Dr. Öğr. Üyesi Halil İbrahim ÖZMEN

Isparta / Şubat 2023

İÇİNDEKİLER

1. Yönetim Sistemi İzleme ve Yönlendirme Komisyonu.....	12
1.1. Komisyonun Kuruluş Süreci ve Çalışmalarına İlişkin Yasal Dayanaklar	12
1.2. Komisyon Üyeleri	15
1.3. Komisyonunun Görevleri ve Çalışma Prensipleri	15
2. Yönetim Sistemleri Unsurlarının İyi Uygulamaları, Gelişmeye Açık Yönleri ve Komisyon Önerileri.....	16
2.1. Verimlilik, Etkinlik ve Tasarrufa Yönelik Önleyici ve İyileştirme Çalışmaları.....	18
2.2. Şeffaflık ve Hesap Verilebilirliğe Yönelik Önleyici ve İyileştirme Çalışmaları	23
2.3. Paydaşlarla İşbirliği, Hizmet İçi Faaliyetler ve Memnuniyet Ölçümlerine Yönelik Önleyici ve İyileştirme Çalışmaları	25
2.4. Birimlerin Kendi Görev Alanlarına İlişkin Spesifik Çalışmalara Yönelik Önleyici ve İyileştirme Çalışmaları	32
Sonuç, Değerlendirme ve Öneriler:.....	48
Referanslar	53

TABLolar DİZİNİ

Tablo 1: Bilgi ve Belge Talep Edilen Daire Başkanlıkları.....	6
Tablo 2: Süleyman Demirel Üniversitesi'nin Kalite Güvencesi Sisteminin Oluşturulma Sürecindeki Ana Faaliyetleri (2015-2022).....	7
Tablo 3: Süleyman Demirel Üniversitesi'nin Kalite Güvence Sisteminin Oluşturulma Sürecindeki Ana Faaliyetleri (2002 Yılı İçin)	10
Tablo 4: Yönetim Sistemi izleme ve Yönlendirme Komisyonunun Kuruluşu ve Çalışmalarına İlişkin Yasal Dayanaklar, İlgili Raporlar ve Kılavuzlar	14
Tablo 5: Yönetim İzleme ve Yönlendirme Komisyon Başkan Ve Üyelerini Listesi ve İletişim Bilgileri	15

Önsöz

“Her şey, neticesi ile ölçülür”.

Süleyman Demirel (9.Cumhurbaşkanı)

1992 yılında 9.Cumhurbaşkanı Süleyman Demirel’in adıyla kurulan Süleyman Demirel Üniversitesi günümüze kadar çok büyük ilerlemeler kaydetmiştir. **“Bir mesele değerlendirmeye tabi tutulurken, onun sonucuna bakmak gerekir. Çünkü sonuç önemlidir. İyi bir sonuç alınmamışsa, daha iyinin peşinden gidilmeli, kötü bir sonuçla karşılaşmışsa, düzeltilmeye çalışılmalıdır”**, yani **“her şey neticesi ile ölçülür”** diyen 9.Cumhurbaşkanı Süleyman Demirel’in yıllar önce ortaya koyduğu gibi Üniversitemiz de çalışmalarının sonuçlarını tespit etmeye ve ölçmeye çalışmaktadır.

Komisyonumuz bu raporunda, birimlerin **Verimlilik, Etkinlik ve Tasarrufa Yönelik Önleyici ve İyileştirme Çalışmalarını, Şeffaflık ve Hesap Verilebilirliğe Yönelik Önleyici ve İyileştirme Çalışmalarını, Paydaşlarla İşbirliği, Hizmet İçi Faaliyetler ve Memnuniyet Ölçümlerine Yönelik Önleyici ve İyileştirme Çalışmalarını ve son olarak Birimlerin Kendi Görev Alanlarına İlişkin Spesifik Çalışmalara Yönelik Önleyici ve İyileştirme Çalışmalarını** irdlemiştir. Bu alanları kapsayacak hem genel hem de birimlere özgü sorular sorulmuş ve elde edilen yanıtlara raporda yer verilmiştir.

Rapor sonucunda Süleyman Demirel Üniversitesinin **Yönetim Sistemlerinin gün geçtikçe geliştiği** değerlendirilmektedir. Ancak her şeye rağmen birimlerin gelişmeye açık pek çok yönünün de olduğu bir gerçektir. Birimlerin **Kalite Güvencesi Sisteminin Temel Prensiplerini** çok daha ileriye taşınması gerektiği anlaşılmaktadır. Bütçe tasarrufu, şeffaflık, katılımcılık, paydaşlarla işbirliği, denetim ve kontrol mekanizmalarının varlığı, paydaşların memnuniyeti, veri ve bilgi arşivleme kültürünün yaygınlaşması, bilgiye kolay erişim, hesap verilebilirlik gibi pek çok prensibin kurumsal bir kültür haline gelmesi komisyonumuzun üzerinde önemle durduğu hususların başında gelmektedir.

Komisyonumuz adına, bilgi ve belge paylaşımında yardımlarını esirgemeyen daire başkanlıklarına teşekkür ederim.

Rapor yazım sürecinde 6 Şubat 2023 tarihinde Kahramanmaraş’ta dokuz saat arayla yaşanan iki büyük depremde hayatını kaybedenlere Allah’tan rahmet dilerim. Acımız büyük. Milletimizin başı sağ olsun.

Şubat 2023

Prof. Dr. Hüseyin Güçlü ÇİÇEK

Yönetim Sistemi İzleme ve Yönlendirme Komisyonu Başkanı

Giriş

“Başarı, ona tâlip olanındır”.

Süleyman Demirel (9.Cumhurbaşkanı)

Süleyman Demirel Üniversitesi Kalite Güvencesi Sistemi kurulmasına yönelik çalışmalar kapsamında “Süleyman Demirel Üniversitesi Kalite Güvence Sistemi Kurulması ve Kalite Komisyonu Çalışma Usul ve Esaslarına İlişkin Yönerge” hazırlanmış ve yürürlüğe konmuştur. İlgili yönergenin “Kalite Güvence Sisteminin Kurulması” başlıklı 11’inci maddesinde “Kalite güvence sistemi; araştırma, eğitim-öğretim, yönetim sistemi ve stratejik plan uygulama alanlarında” kurulacak dört izleme ve yönlendirme komisyonu oluşturulmuştur. Bu kapsamda 23/01/2020 tarih ve 773 toplantı sayılı Yönetim Kurulu toplantısının 12 nolu kararı ile Yönetim Sistemi İzleme ve Yönlendirme Komisyonu kurulmuştur. Komisyon 2021 yılı çalışmaları için 13.01.2022, 09.02.2022, 18.04.2022, 24.05.2022, 20.09.2022 ve sonuncusu 28.11.2022 tarihlerinde olmak üzere beş kez yüz yüze toplantı gerçekleştirmiştir. Bu toplantılarda geçmiş yıl faaliyetleri masaya yatırılmış, sonrasında gelecek yıl hedeflenen raporlamaya ilişkin görüş alışverişinde bulunulmuştur. Komisyonun bir önceki yıldan edindiği tecrübenin yeni yıl faaliyetlerine aktarmıştır.

Komisyonumuz Üniversitemizin yönetim sisteminde kritik rol üstlenen 8 daire başkanlığının faaliyetlerini izlemeye almıştır. Komisyonumuz Üniversitemiz Personel Daire Başkanlığına, İdari ve Mali İşler Daire Başkanlığına, Strateji Daire Başkanlığına, Bilgi İşlem Daire Başkanlığına, Kütüphane ve Dokümantasyon Daire Başkanlığı, Sağlık Kültür Spor Daire Başkanlığına, Yapı İşleri ve Teknik Daire Başkanlığına, Rektörlüğümüze sunmak üzere hazırlamakta olduğu “2022 Yılı İzleme ve Yönlendirme Raporu” için ilgili başkanlıkların yetki ve sorumluluğunda olan faaliyetlere ilişkin bir önceki yılın tamamını kapsayacak şekilde (1 Ocak 2022 ile 31 Aralık 2022 aralığı için) yürütülmekte olan iyi uygulama örnekleri ile gelişmeye açık yönlerine ilişkin görüş ve düşüncelerini 22.11.2022 tarihinde talep etmiştir. Bu kapsamda daire başkanlıklarının “Geçmiş Faaliyetleri ve Gelecek Planlamalarına İlişkin Görüş, Düşünce ve Değerlendirmelerine İlişkin Sorular” hazırlanmış ve bu soruları başkanlıkların cevaplandırılması istenmiştir.

Tablo 1: Bilgi ve Belge Talep Edilen Daire Başkanlıkları

Personel Daire Başkanlığı
Bilgi İşlem Daire Başkanlığı
Kütüphane ve Dokümantasyon Daire Başkanlığı
Sağlık Kültür Spor Daire Başkanlığı
İdari ve Mali İşler Daire Başkanlığı
Strateji Daire Başkanlığı
Yapı İşleri ve Teknik Daire Başkanlığı

23 Temmuz 2015 tarih ve 29423 sayılı Resmî Gazete'de yayımlanarak yürürlüğe giren “*Yükseköğretim Kalite Güvencesi Yönetmeliği*” ile yükseköğretim kurumlarının eğitim-öğretim ve araştırma faaliyetleri ile idari hizmetlerinin iç ve dış kalite güvencesi, akreditasyon süreçleri ve bağımsız dış değerlendirme kurumlarının yetkilendirilmesi süreçlerini ve tanımlanan görev, yetki ve sorumluluklara ilişkin esasları düzenlenmiştir. İkinci adım 18.06.2017 tarihinde Türkiye’de önemli bir atılım gerçekleştirilmiş, Yükseköğretim kurumlarının eğitim-öğretim ve araştırma faaliyetleri ile idari hizmetlerinin kalite düzeylerine ilişkin ulusal ve uluslararası kalite standartlarına göre değerlendirmeler yapmak, iç ve dış kalite güvencesi, akreditasyon süreçleri ve bağımsız dış değerlendirme kurumlarının yetkilendirilmesi süreçlerini yürütmek üzere idari ve mali özerkliğe sahip, kamu tüzel kişiliğini haiz ve özel bütçeli **Yükseköğretim Kalite Kurulu’nun** kurulmasıdır. İki yönetmelik arasındaki temel farklılık ilk yönetmelikte Kurul YÖK’e bağlı bir kurul iken, ikinci yönetmelikte **bağımsız bir kurul** haline getirilmiştir.

Kurul 23.11.2018 tarihinde Yükseköğretim sistemindeki iç ve dış kalite güvencesi, yükseköğretim kurumlarının eğitim-öğretim, araştırma ve toplumsal katkı faaliyetleri ile idari hizmetlerinin kalite düzeylerine ilişkin ulusal ve uluslararası kalite standartlarına göre Yükseköğretim Kalite Kurulu tarafından değerlendirilmesi, bağımsız dış değerlendirme ve akreditasyon kuruluşlarının tanınması ve yetkilendirilmesi ile Yükseköğretim Kalite Kurulu teşkilâtına, çalışma usullerine, yükseköğretim kurumlarındaki kalite komisyonu yapılanmalarına ilişkin usul ve esasları düzenlemek amacıyla “**Yükseköğretim Kalite Güvencesi ve Yükseköğretim Kalite Kurulu Yönetmeliğini**” kabul etmiştir. İlgili yönetmeliğin 18.maddesinde Yükseköğretim kurumları, kendi kurumlarında uygulanacak **iç ve dış kalite güvence sisteminin** oluşturulması ve işletilmesi ile kurumsal ve program iç ve dış değerlendirme süreçlerinin Kurul tarafından oluşturulacak uygulama esasları doğrultusunda yürütülmesini sağlamakla yükümlü olduğu ifade edilmiştir. Kurul, **Kalite Güvencesi Sistemini** yükseköğretim kurumlarının eğitim-öğretim, araştırma ve toplumsal katkı faaliyetleri ile idari

hizmetlerinin iç ve dış kalite güvencesi ve akreditasyon süreçlerini planlama ve uygulama esaslarının tümünü kapsar şekilde tanımlamıştır. **Kurul, Kalite Güvencesi Sisteminin temel prensiplerini;** Üniversite bünyesinde kalite güvencesi kültürünün yaygın hale getirilmesi, Üniversite bünyesindeki kalite güvencesi çalışmalarının üniversitenin ilan ettiği Kalite Politikası esaslarına dayanması, Üniversite içinde öğretim elemanlarının akademik konularda, idari personelin ise yönetsel konulardan kalite süreçlerini sahiplenmesi ve temel görevlerinden birisi olarak görmesi, Tüm faaliyetlerin planlanması, plana uygun olarak uygulanması, uygulama neticelerinin görülmesi için ölçme işlemlerinin gerçekleştirilmesi ve ölçme neticelerine göre geliştirilmesi gereken alanlar tespit edilerek geliştirme çalışmalarının gerçekleştirilmesi, Üniversite içindeki tüm süreçlerin ilkeler ve görev tanımlarının yazılı hale getirilmesi ve yazıldığı gibi uygulanması olarak ortaya koymuştur.

Türk Yükseköğretim Kurumları içinde önemli bir yer edinmiş **Süleyman Demirel Üniversitesi** de Yükseköğretim Kurulu Başkanlığı'nın ve Yükseköğretim Kalite Kurulu'nun Kalite Güvence Süreçlerini kısa sürede benimsemiştir. Her tercih bazı sonuçlar doğurur. Süleyman Demirel Üniversitesi kuruluşundan bu zamana değin Türk yükseköğretim kurumlarının öncü üniversitelerinden biri olmayı kendine öncelikli bir hedef olarak belirlemiştir. Üniversite hedeflerine ulaşma yolunda başta Kalite Güvence Sistemi olmak üzere kendini bir adım daha ileri götürecektir pek çok yeniliğe ve değişime hazır hissettiği anlaşılmaktadır. Üniversite kurulduğu günden bu güne nicel ve nitel olarak büyümüş ve gelişmiştir. Üniversite, Kalite Güvence Süreçlerini en iyi şekilde yönetmek için Strateji Geliştirme Başkanlığı bünyesinde **Kalite Güvence Ofisini** kurmuştur. Ofisin temel görevleri, Yükseköğretim kurumlarında Kalite Güvence Sisteminin kurulmasına yönelik olarak yaşanan güncel gelişmeler doğrultusunda, sürecin daha etkin ve verimli yönetilmesi, planlı olarak izlenmesi ve raporlanması amacıyla kalite süreçlerinin tamamının organizasyonu, planlanması, izlenmesi ve raporlanması faaliyetlerini yürütmek olarak belirlenmiştir.

Tablo 2: Süleyman Demirel Üniversitesi'nin Kalite Güvencesi Sisteminin Oluşturulma Sürecindeki Ana Faaliyetleri (2015-2022)

Faaliyetler	Tarih	Kanıt
SDÜ Kurumsal dış değerlendirme süreci (YÖKAK)	2017	
SDÜ Kurumsal Geri Bildirim Raporu (YÖKAK)	2017	
SDÜ Kurumsal izleme süreci (YÖKAK)	2020	
SDÜ Kurumsal İzleme Raporu (YÖKAK)	2020	
Kurum İç Değerlendirme Raporları (KİDR)	2015/ 2016/ 2017/ 2018/ 2019 /2020	
Kalite Güvence Ofisinin kurulması	2020	70908 sayılı resmi yazı
Birim danışma kurullarının kurulması	2020	E76768 sayılı resmi yazı
Birim danışma kurullarının güncellenmesi	2021	108881 sayılı resmi yazı

Birim danışma kurulları toplantıları	2021/2022	
Birim kalite komisyonlarının kurulması	2020	
Birim kalite komisyonlarının güncellenmesi	2020/2021	16960 ve 136917 sayılı resmi yazılar
Birim Kalite Komisyonları Eğitimleri	2021/2022	
Kalite Komisyonu ve İYK toplantıları	2020/2021	-
Kalite komisyonu üye değişikliği	2021	580/2 senato kararı
Birim Kalite Komisyonları eğitimleri	2021	44949 sayılı resmi yazı
Enstitüler danışma kurulları yönergesinin hazırlanması	2020	558 sayılı Senato kararı
Enstitüler danışma kurulunun kurulması	2020	
Su Enstitüsü danışma kurulunun kurulması	2021	24465 sayılı resmi yazı
Enstitüler kalite komisyonunun kurulması	2021	150178 sayılı resmi yazı
Su Enstitüsü kalite komisyonu kurulması	2020	147786 sayılı resmi yazı
Mezun danışma kurulu kurulması	2017	475 sayılı senato
Mezun danışma kurulu toplantıları	2017/2018/2019/ 2020/2021	
İş dünyası danışma kurulu kurulması	2017	
İş dünyası danışma kurulu toplantıları	2017/2018	
İzleme ve Yönlendirme Komisyonlarının (İYK) güncellenmesi	2020	
İYK raporlarının hazırlanması	2021	
Toplumsal Katkı İYK kurulması	2020	798 Sayılı Yönetim Kurulu
Uluslararasılaşma İYK kurulması	2021	158063 sayılı resmi yazı
Araştırma ve Yenilikçilik Direktörlüğünün (AYD) kurulması ve yönergesi	2019	
Toplumsal katkı ve paydaşlar koordinatörlüğünün kurulması ve yönergesinin oluşturulması	2021	581/5 senato kararı
Politikaların oluşturulması & güncellenmesi (Kalite, araştırma, eğitim, toplumsal katkı, uluslararasılaşma)	2020	559/1 senato kararı
Kalite Güvence Sistemi Kurulması ve Kalite Komisyonu Çalışma Usul ve Esaslarına İlişkin Yönergenin hazırlanması	2017	
Kalite Güvence Sistemi Kurulması ve Kalite Komisyonu Çalışma Usul ve Esaslarına İlişkin Yönergenin güncellenmesi	2020/2021	580/3a senato kararı
SDÜ Kalite web sayfasının güncellenmesi	2021	
Danışma Kurulları Kuruluş ve İşleyiş Esaslarına İlişkin Yönergenin hazırlanması	2017	
Danışma Kurulları Kuruluş ve İşleyiş Esaslarına İlişkin Yönergenin güncellenmesi	2021	97806 sayılı resmi yazı ve 582/2 , 580/3a , 580-3b sayılı senato kararı
Paydaşlar Kalite Ölçüm ve Değerlendirme Komisyonunun kurulması	2020	E.168775 sayılı resmi yazı
Anket Görüş Alma ve Uygulama Komisyonunun kurulması	2021	59824 sayılı resmi yazı

Anket ve Görüş Alma Uygulama İlke ve Esaslarının oluşturulması	2020	158734 sayılı resmi yazı 562/7 senato kararı
İyileştirme Öneri Formu Sisteminin Uygulanması ve İyileştirme Öneri Formu kılavuzunun yayınlanması	2021	
Daire başkanlıkları ve Araştırma Uygulama Merkezlerinde kalite temsilcilerinin belirlenmesi	2021	99986 sayılı resmi yazı
Ders Bilgi Paketlerinin Güncellenmesi	2020	68904 / 79564 / 101235 / 125748 sayılı resmi yazılar
Çapraz akran değerlendirme	2020	125748 sayılı resmi yazı
Öğrenci danışmanlığı yönergesinin güncellenmesi	2020	555/1 senato kararı
Uzaktan eğitim komisyonlarının kurulması	2020	
Oryantasyon ekipleri	2020	
Engelli öğrenci komisyonunun kurulması	2021	45043 sayılı resmi yazı
Engelliler Araştırma Uygulama Merkezinin kurulması	2021	45049
Engelli Öğrenciler Eğitim Öğretim ve Sınav Yönergesi	2020	562/1 senato kararı
Akreditasyon Kurulunun kurulması	2021	55340 sayılı resmi yazı
Akreditasyona Başvuru Öncesi Sürece Ait İlke ve Esasların hazırlanması ve iş akış şemasının oluşturulması	2021	575/2 senato kararı
Arge raporları	2021	AYD web sayfasında mevcut
Kides sisteminin hayata geçirilmesi	2021	
SDÜ Mobil	2021	
SDÜNET	2021	
Proje Takip Sistemi	2021	
Online ödeme ve randevu sistemi	2020	
Daire Başkanlıkları ISO belgelerinin alınması	2021	
Stratejik Planlar	2011-2015/ 2016-2020/2 021-2025	
Öğrenci memnuniyet anketi	2016/1 7/18/20 20	
Akademik memnuniyet anketi	2017/1 9/2020	
İdari memnuniyet anketi	2017/1 9/2020	
Ders değerlendirme anketi	2018	
Stratejik Plan İzleme Amaçlı Yönetici Anketi	2019	
Faaliyet raporları	2015/ 16/17/1	

	8/19/20 /21	
Birim (Öğretim Sağlanan Birimler) Bazlı Başarı Oranlarının Karşılaştırılması	2020	
Kalite Güvence Sistemi: "Perspektif Geliştirme Çalışmaları"	2019	
Bahar Dönemi Birim ve Program Bazlı Not Dağılımları Raporu	2018- 2019/ 2019- 2020	
Araştırma Görevlileri Konseylerinin kurulmasına ilişkin yönergenin hazırlanması	2017	
Araştırma görevlisi, idari personel ve öğrenci temsilcilerinden oluşmuş kurul ve komisyonlarda yer alması	2020	98279 sayılı resmi yazı
Covid-19 Salgını Sürecinde Süleyman Demirel Üniversitesinde Süreç Yönetimi, Alınan Önlemler ve Birim Denetim Raporları	2020	
Öğrenci konseyi toplantısı ve toplantı raporu	2020	166705/166709 sayılı resmi yazılar
Sorumluluk alanlarının belirlenmesi	2020	157434 sayılı resmi yazı
Eğitici eğitimi programları	2021	

Tablo 3: Süleyman Demirel Üniversitesi'nin Kalite Güvence Sisteminin Oluşturulma Sürecindeki Ana Faaliyetleri (2002 Yılı İçin)

Faaliyetler	Tarih
SDÜ Kurumsal Akreditasyon Programı	2022
Kalite faaliyetleri değerlendirme toplantıları	Ocak 2022
Birim kalite değerlendirme toplantıları	Şubat 2022
2021 KİDR raporu	Nisan 2022
İngilizce Öğretmenliği akreditasyonu	Nisan 2022
Öğrenci konseyi toplantıları	2022
Endüstri ve Kalite Topluluğu toplantıları	2022
İş dünyası danışma kurulu toplantıları	
Birim çapraz akran değerlendirme programı	Temmuz 2022
ADİM Üniversiteleri toplantısı	Ekim 2022
İş Dünyası buluşmaları etkinlikleri	Kasım 2022
Diş Hekimliği Fakültesi akreditasyonu	Aralık 2022
Daire Başkanlıkları TS EN ISO/IEC 27001:2017 Bilgi Güvenliği Yönetim Sistemi Sertifikası'nın yenilenmesi	Aralık 2022
Daire Başkanlıkları TS EN ISO 9001:2015 Kalite Yönetim Sistemi Sertifikası'nın yenilenmesi	Aralık 2022
Bilgi İşlem Daire Bakanlığı TS ISO/IEC 20000-1:2019 Bilgi Teknolojileri Hizmet Yönetim Sistemi Sertifikası	Aralık 2022
Bilgi İşlem Daire Bakanlığı TS EN ISO 22301:2020 İş Sürekliliği Yönetim Sistemi Sertifikası	Aralık 2022
Ödül Yönergesinin güncellenmesi	Ağustos 2022
Eğiticilerin Eğitimi Yönergesi	Kasım 2022
Anket Görüş Alma ve Uygulama İlke ve Esaslarının güncellenmesi	Aralık 2022
Öğrenci Memnuniyet Anketi Raporları (Genel/İletişim olanak/Hizmet/Eğitim Memnuniyet anketleri)	2022 Güz ve Bahar Dönemi
İdari ve Akademik Personel Memnuniyet Anket Raporları	2022 Güz ve Bahar Dönemi

Stratejik Plan İzleme Amaçlı Yönetici Anket Raporu	2022
Yeni Gelen Öğrenci Anket Raporu	2022
Mezunlara Yönelik İş Dünyası Anket Raporu	2022
Erken Mezun Memnuniyet Anket Raporları	2022
Geç Mezun Memnuniyet Anket Raporları	2022
Yeni Mezun Anket Raporu	2022 güz dönemi
SDÜ Araştırma Faaliyetlerine Yönelik Dış Paydaş Anket Raporu	2022
SDÜ Araştırma Faaliyetlerine Yönelik İç Paydaş Anket Raporu	2022
Uluslararası Öğrenci Memnuniyet Anket Raporu	2022
Kalite güvence Ofisi Toplantıları	
Kalite Komisyonu Toplantıları	
İletişim Fakültesi Sosyal Medya Analiz Raporu	Kasım-Aralık 2022 Ocak 2023
SDÜ Kurumsal Kapasite Tespit Raporu	2022
SDÜ Akademik Kendileşme Raporu	2022
Akreditasyon Konusundaki Mevcut Durum Ve Birimlerin Akreditasyona Bakı Açılarının Tespitine Yönelik Rapor	2021
SDÜ Rektörlük İdari Birimleri Düzeyinde 2022 Yılı Şeffaflık Raporu	2022
SDÜ Doktora Mezunları Raporu	2022
İzleme ve Yönlendirme Komisyonları Raporları	2022
Sayılarla Mezunlarımız Sayfasının yayınlanması	2022
Araştırma Görevlileri Konseyinin yeniden seçilmesi	2022
Birim Kalite Komisyonları Toplantıları	2022
Birim Danışma Kurulları Toplantıları	2022
İyileştirme çalışmalarının tüm birimlerin web sayfalarında yayınlanması	2022
Birim Arge Raporları	2022
Doktora Sonrası Araştırmacı Programı ve Yabancı Uyraklı Öğretim Elemanı Dağılımı	2022
Üniversite İçi Kaynaklar (BAP) Performans Raporu	2022
SDÜ Cinsiyet Eşitliği Planı	2022
Ödül Yönergesine göre ödüllerin dağıtılması	2021-2022
Eğiticilerin eğitimi sertifika programı	2022
Program açma süreçlerinde paydaş görüşü alınması	2022
Talep Takip Sistemi istatistiklerinin yayınlanması	2022
KIDES Performans Değerlendirme ve İzleme Modülü veri girişlerinin gerçekleşmesi	2022
Kazanım- İlişki matrisi oluşturularak pilot bölümlerde uygulanması	2022
Eğitim Öğretim Koordinatörlüğü Yönergesinin güncellenmesi	2022
Üniversite Ortak Seçmeli Dersler Güncelleme raporunun hazırlanması	2022
Akademik danışmanlık sisteminin iyileştirilmesi	2022
Kalite El Kitabı hazırlanması	2022
Süreç Yönetimi El Kitabı hazırlanması	2022

Süleyman Demirel Üniversitesi Kalite Güvencesi Sisteminin gerektirdiği süreçlere yönelik pek çok karar almış, alınan kararları aksiyona dönüştürmeyi başarmıştır. Alınan kararların ve faaliyetlerin birbiri ile ilişkilendirilmesinin tamamlanmasıyla sistemden ideal ölçülerde faydalanılacağı değerlendirilmektedir.

1. Yönetim Sistemi İzleme ve Yönlendirme Komisyonu

1.1. Komisyonun Kuruluş Süreci ve Çalışmalarına İlişkin Yasal Dayanaklar

Bu raporun hazırlanmasında temel dayanak yükseköğretim kurumları ve üst kuruluşlarına ilişkin, 2709 sayılı ve 18.10.1982 tarihli *T.C Anayasası*'nın değişikliğe uğramış şekliyle ilgili hükümleri, 2547 sayılı ve 4.11.1981 tarihli "*Yükseköğretim Kanunu*", 10.12.2003 tarih ve 5018 sayılı "*Kamu Mali Yönetimi ve Kontrol Kanunu*", "*Süleyman Demirel Üniversitesi 2016-2020 Stratejik Planı*¹ ile 2023 Perspektifinde Süleyman Demirel Üniversitesi Raporudur²". Yönetim Sistemi İzleme ve Yönlendirme Komisyonu çalışmalarını Süleyman Demirel Üniversitesi'nin stratejik planı ve hedefleri doğrultusunda, üniversite politikaları ile uyumlu bir şekilde hazırlamaktadır. Raporda, 23 Temmuz 2015 tarih ve 29423 sayılı Resmi Gazetede yayımlanarak yürürlüğe giren "*Yükseköğretim Kalite Güvencesi Yönetmeliği*'nin" ilgili süreç, kapsam, görev, yetki ve sorumluluklarına ilişkin esasları dikkate alınmıştır. Bu bağlamda raporun hazırlanmasında ilgili yönetmeliğin öngördüğü "*Kurum İç Değerlendirme Raporu Hazırlama Kılavuzu*" temel alınmıştır³.

Yönetim Sistemi İzleme ve Yönlendirme Komisyonu Raporları (YSİYKR), Üniversitemizin hazırlayacağı "*Süleyman Demirel Üniversitesi Kurum İç Değerlendirme Raporunun*" temelini oluşturmak ve üniversitemizin "kalite değerlendirme sürecinde" esas alınmak üzere hazırlanmaktadır.

Hazırlanan rapor, Süleyman Demirel Üniversitesi'nin Yükseköğretim Kalite Kurulu'na niteliksel ve niceliksel değerlendirme için sunacağı "**kalite raporuna**" temel teşkil edecektir. Üniversitemiz Kalite Komisyonunca, senato onayına sunulan çalışmalarda, eğitim-öğretim ve araştırma geliştirme faaliyetleri ile idari hizmetlerin değerlendirilmesi ve kalitesinin geliştirilmesi konularında Üniversitemizin yönetim sistemi kapsamında çalışmalar yapmak üzere, "Yönetim Sistemi İzleme ve Yönlendirme Komisyonu" oluşturulmuştur.

Bu kapsamda Yönetim İzleme ve Yönlendirme Komisyonu Süleyman Demirel Üniversitesi Strateji Geliştirme Daire Başkanlığının 22.01.2020 tarihli ve 75062684-060.99-E.12677 sayılı yazısı ile önerdiği ve Süleyman Demirel Üniversitesi Yönetim Kurulunun kararı ile 75062684-060.99-E.19303

¹ <http://stratejikplan.sdu.edu.tr/tr/stratejik-planlar/sdu-stratejik-planlari-6614s.html> (Erişim:20.03.2017). Stratejik Planlama, "*bir yükseköğretim kurumunun, kalkınma planları, programlar, ilgili mevzuat ve benimsedikleri temel ilkeler çerçevesinde geleceğe ilişkin misyon ve vizyonlarını oluşturmak, stratejik amaçlar ve ölçülebilir hedefler belirlemek, performanslarını önceden belirlenmiş olan göstergeler doğrultusunda ölçmek ve bu sürecin izleme ve değerlendirmesini yapmak amacıyla katılımcı yöntemlerle stratejik plan hazırlama ve ilgili performans göstergelerini sürekli izleme sürecini,*" ifade etmektedir.

² <http://stratejikplan.sdu.edu.tr/assets/uploads/sites/372/files/2023-14082015.pdf> (Erişim:20.03.2017).

³ Yükseköğretim Kalite Kurulu, **Kurum İç Değerlendirme Hazırlama Kılavuzu**, Nisan, 2016.

<http://www.yok.gov.tr/documents/23233405/23540205/kurum+i%C3%A7%20de%C4%9Ferlendirme+rapor+ha+z%C4%B1rlama+k%C4%B1lavuzu.pdf/133cab6f-f0aa-4ee0-ad48-0b0868a883ae> (Erişim:17.03.2017).

sayılı ve “İzleme ve Yönlendirme Komisyonu Üyeliği” konulu 04.12.2020 tarihli görevlendirme yazısı ile birlikte aynı gün çalışmalarına başlamıştır⁴.

Üniversitemiz Strateji Geliştirme Başkanlığı Kalite Güvence Ofisinin 20.11.2020 tarihli ve E-18343706-060.99-157434 sayılı “Kalite Komisyonu ve İzleme ve Yönlendirme Faaliyetlerinin Düzenlenmesi” konulu yazısı ile “İzleme ve Yönlendirme Raporunun” içeriği ve süreleri belirlenmiştir. Üniversitemiz Kalite Güvencesi Sisteminin etkinliğinin artırılması çalışmaları kapsamında, 19.10.2020 tarihinde Kalite Komisyonu ile 5 (beş) İzleme ve Yönlendirme Komisyonunun katılımı ile “Süleyman Demirel Üniversitesi Kalite Güvence Sistemi Genel Değerlendirme Toplantısı” düzenlenmiştir. Toplantıda tüm komisyon üyelerinin de önerileri alınarak Kalite Komisyonu üyelerinin ekipler halinde çalışacakları, doğrudan takip ve yönlendirme yapacakları “sorumluluk alanları” belirlenmesine karar verilmiştir. Bununla birlikte, izleme ve yönlendirme komisyonlarının gerçekleştirdikleri çalışmalar ile planladıkları çalışmaları da tüm üyeler ile paylaşılmıştır. Toplantı sonrasında Rektörlük makamı tarafından “İzleme ve Yönlendirme Komisyonlarının faaliyetleri genel ve özel izleme ve yönlendirme olmak üzere ikiye ayrılmıştır. Her bir izleme ve yönlendirme komisyonu, genel izleme ve yönlendirme faaliyetleri kapsamında her yıl Ocak ve Temmuz ayında sorumlu olunan alanla ilgili olarak “İzleme ve Yönlendirme Raporu” hazırlayarak Rektörlüğe sunacaklardır. Hazırlanacak olan raporlar Üniversitemizde yürütülmekte olan iyi uygulamaları ve gelişmeye açık yönleri içermekle birlikte komisyonun önceliklerini de içerecektir. Temmuz ayında hazırlanacak olan rapor yılın ilk altı ayını, Ocak ayında hazırlanacak olan rapor ise bir önceki yılın tamamını kapsayacak şekilde hazırlanacaktır” kararı alınmıştır. Ayrıca Kalite Komisyonu üyelerinden oluşan ekiplere (Kanıt ve Kanıtlandırma, Kapsayıcılık ve Katılım, Paydaşlar ve Görüş Alma, İyileştirme, PUKO Dönüsü, Şeffaflık ve Hesap Verebilirlik) Kurum İç Değerlendirme Raporu (KİDR) hazırlığı sürecinde izleme ve yönlendirme komisyonlarının raporlarının kendi sorumluluk alanları açısından değerlendirmesi görevi de verilmiştir.

Aşağıda rapor sürecinde yönetim sistemi izleme ve yönlendirme komisyonunun kuruluşu ve çalışmalarına ilişkin yasal dayanaklar, ilgili raporlar ve kılavuzlar yer almaktadır.

⁴ Bu karar ile Kalite Güvencesi Sistemi Kurulması ve Kalite Komisyonu Çalışma Usul ve Esaslarına İlişkin Yönergenin 13,15,17 ve 19’uncu maddelerinde değişiklik yapılarak izleme ve yönlendirme komisyonlarının üye sayısı 5 (beşe) düşürülmüştür. İlgili değişiklik sonrası bu komisyonlarda görev yapmakta olan üyelerin görevleri sona ermiş olup; komisyonlara yeni üyeler görevlendirilmiştir.

Tablo 4: Yönetim Sistemi izleme ve Yönlendirme Komisyonunun Kuruluşu ve Çalışmalarına İlişkin Yasal Dayanaklar, İlgili Raporlar ve Kılavuzlar

Mevzuat Adı
Türkiye Cumhuriyeti Anayasası
Yükseköğretim Kanunu
2547 Sayılı Yükseköğretim Kanunu'nun İlgili Hükümleri
Kamu Mali Yönetimi ve Kontrol Kanunu
Yükseköğretim Kalite Güvencesi Yönetmeliği
Kurum İç Değerlendirme Raporu (KİDR) Hazırlama Kılavuzu
11. Kalkınma Planı
5018 Sayılı Kamu Mali Yönetimi ve Kontrol Kanunu
SDU Kalite Güvence Sistemi Kurulması ve Kalite Komisyonu Çalışma Usul ve Esaslarına İlişkin Yönerge
SDÜ İzleme ve Yönlendirme Komisyon Raporları
SDU Kurumsal Geri Bildirim Raporu
SDU İç Değerlendirme Raporu
SDÜ Birim Kalite raporları
SDU Stratejik Planları
SDÜ Program Bütçe Raporları
SDU Performans Programları
SDU İdare Faaliyet Raporları
SDÜ Birim Faaliyet Raporları
SDU Kurumsal Mali Durum ve Beklentiler Raporu
SDÜ Yıllık Mali Tablolar
Bütçe Kanunları (SDÜ'ye İlişkin)
SDÜ Yatırım Programı İzleme ve Değerlendirme Raporları
SDÜ Kesin Hesapları
SDÜ Taşınır Kesin Hesap Raporları
SDÜ'nün Sayıştay Denetim Raporları
SDÜ İç Denetim Raporları
SDÜ Senato Kararları
SDÜ Yönetim Kurulu Kararları
İç Kontrol eylem planları
Birim ISO 9001:2015 Kalite Yönetim sistemleri

1.2. Komisyon Üyeleri

Süleyman Demirel Üniversitesi Kalite Güvencesi Sistemi kurulmasına yönelik çalışmalar kapsamında “Süleyman Demirel Üniversitesi Kalite Güvence Sistemi Kurulması ve Kalite Komisyonu Çalışma Usul ve Esaslarına İlişkin Yönerge” hazırlanmış ve yürürlüğe konmuştur. İlgili yönergenin “Kalite Güvence Sisteminin Kurulması” başlıklı 11’inci maddesinde “Kalite güvence sistemi; araştırma, eğitim-öğretim, yönetim sistemi ve stratejik plan uygulama alanlarında” kurulacak dört izleme ve yönlendirme komisyonu oluşturulmuştur. Bu kapsamda 23.01.2020 tarih ve 773 toplantı sayılı Yönetim Kurulu toplantısının 12 nolu kararı ile **Yönetim Sistemi İzleme ve Yönlendirme Komisyonu** kurulmuş, biri başkan olmak üzere toplam beş üye görevlendirilmiştir (Tarih: 04.02.2020, Sayı: E.19303). Yönetim Sistemi İzleme ve Yönlendirme Komisyon üyeleri Rektör tarafından önerilen isimlerden Üniversite Yönetim Kurulunca biri komisyon başkanı olmak üzere belirlenen en fazla 5 akademik ve/veya idari personel ile oluşturulmaktadır.

Tablo 5: Yönetim İzleme ve Yönlendirme Komisyon Başkan Ve Üyelerini Listesi ve İletişim Bilgileri

Unvan, Ad, Soyad	E-Posta	Kurumsal Web Sayfası
Prof. Dr. Hüseyin Güçlü ÇİÇEK (Başkan)	huseyincicek@sdu.edu.tr	https://w3.sdu.edu.tr/personel/02822
Doç.Dr.Üyesi Ahmet YILDIRIM (Üye)	ahmet.yildirim@sdu.edu.tr	https://w3.sdu.edu.tr/personel/08873
Doç.Dr. Oğuzhan ÇARIKÇI (Üye)	oguzhancarikci@sdu.edu.tr	https://w3.sdu.edu.tr/personel/03465
Doç.Dr. Öğr.Üyesi Özen AKÇAKANAT (Üye)	ozenakcakanat@sdu.edu.tr	https://w3.sdu.edu.tr/personel/04157
Dr.Öğr.Üyesi Halil İbrahim ÖZMEN (Üye)	halilozmen@sdu.edu.tr	https://w3.sdu.edu.tr/personel/02476

Komisyon üyeleri mali alanda ve insan kaynakları konularında yetkinlikleriyle öne çıkmaktadır. Üyeler aynı zamanda alanında farklı birimlerde uzman ve yönetici sıfatlarıyla başarılı bir kariyere sahiptirler. Uzun yıllar Süleyman Demirel Üniversitesinde akademik kariyerlerini sürdüren komisyon üyeleri Süleyman Demirel Üniversitesi ailesini, kültürünü ve iş yapma yöntemlerini çok iyi tanımaktadır. Komisyon üyelerinin özgeçmişlerine <https://kalite.sdu.edu.tr/tr/idari-kadro> adresinden ulaşılabilir.

1.3. Komisyonunun Görevleri ve Çalışma Prensipleri

Yönetim Sistemi aşamasında, yönetişim/organizasyonel süreçleri ve faaliyetlerinin neler olduğunun anlatılması ve buna ilişkin değerlendirilmesinin yapılması beklenmektedir (KİDR Hazırlama Rehberi, 2019: 56-65). Yönetim Sistemi İzleme ve Yönlendirme Komisyonunun Görevleri; Üniversite

iç kontrol sistemi ve risk değerlendirmesine ilişkin çalışmalar yapmak, Üniversite idari teşkilatınca yürütülen faaliyetlere ilişkin çalışmalar yapmak, Üniversitenin insan kaynakları ve insan kaynakları yönetimine ilişkin çalışmalar yapmak, Üniversitenin mali kaynakları ile taşınır ve taşınmaz kaynaklarının eğitim, öğretim ve araştırma faaliyetleri ile idari hizmetler için etkili, ekonomik ve verimli kullanımına ilişkin çalışmalar yapmak, İdari personelin kurumsal çalışmalara katılımı ve memnuniyeti ile ilgili çalışmalar yapmak, Üniversite bilgi yönetim sistemi süreçlerinin tasarımı, takibini ve etkinliğine yönelik çalışmalarını yapmak, Üniversite faaliyetlerinin kamuoyu ile iç ve dış paydaşlara bilgilendirilmesine yönelik süreçlerin tasarlanması çalışmalarını yapmak, İç ve dış değerlendirme raporlarında yönetim sistemi ile ilgili ortaya çıkan ve iyileştirmeye ihtiyaç duyulan alanlarda çalışmalar yapmak, Yönetim sisteminin akreditasyonuna yönelik çalışmalar yapmak ve önerilerini Üniversite Yönetim Kuruluna sunmak görevlerini yürütmek, görev alanına yönelik olarak rehber hazırlamak, Üniversite Yönetim Kurulunun onayını alarak yayımlamak, yürüttüğü görevlere ilişkin olarak yılda en az iki defa Üniversite Yönetim Kuruluna yazılı rapor vermektir.

Komisyonunun gerçekleştirmiş olduğu toplantılarına, kararlarına, kalite süreçlerinde gerçekleştirdiği sunumlara ve hazırlamış olduğu raporlara Süleyman Demirel Üniversitesi Kalite Güvence Ofisi web sayfasından (<https://kalite.sdu.edu.tr/tr/>) dokümanlar sekmesine tıklayarak ulaşılabilmektedir⁵. Yönetim Sistemi İzleme ve Yönlendirme Komisyonunun uzantılı açık adresinden <https://kalite.sdu.edu.tr/tr/dokumanlar/yonetim-sistemi-izleme-ve-yonlendirme-komisyonu> hızlı bir şekilde erişilebilmektedir. Komisyon Yönetim Sistemi İzleme ve Yönlendirme Komisyonu Raporlarını ve çalışma notlarını Üniversitenin açık kaynaklarından, daire başkanlıklarından resim yazışmalardan elde edilen bilgilerden ve ilgili literatürün taranması ile hazırlamaktadır.

2. Yönetim Sistemleri Unsurlarının İyi Uygulamaları, Gelişmeye Açık Yönleri ve Komisyon Önerileri

Yönetim Sistemleri İzleme ve Yönlendirme Komisyonu kendisine verilen görevler kapsamında izleme ve yönlendirme faaliyetlerini gerçekleştirirken Üniversite Üst Yönetiminin kabul ve onayından geçen **üst politika belgelerinden** (Stratejik Planlar, Senato ve Yönetim Kurulu Kararları vd.), **Üniversite içi birimlerin faaliyetlerinden** (Rektörlük, Genel Sekterlik, Daire Başkanlıkları, Merkez Müdürlükleri, Fakülteler vd.), **Üniversite dışı birimlerin raporlarından, görüş ve düşüncelerinden** elde edilen bilgi, belge ve faaliyetleri kanıt olarak değerlendirmiştir.

Komisyonumuz bu raporunda, birimlerin Verimlilik, Etkinlik ve Tasarrufa Yönelik Önleyici ve İyileştirme Çalışmalarını, Şeffaflık ve Hesap Verilebilirliğe Yönelik Önleyici ve İyileştirme Çalışmalarını, Paydaşlarla İşbirliği, Hizmet İçi Faaliyetler ve Memnuniyet Ölçümlerine Yönelik Önleyici ve İyileştirme Çalışmalarını ve son olarak Birimlerin Kendi Görev Alanlarına İlişkin Spesifik Çalışmalara Yönelik Önleyici ve İyileştirme Çalışmalarını irdlemiştir. Bu alanları kapsayacak hem genel hem de birimlere özgü sorular sorulmuş ve elde edilen yanıtlara raporda yer verilmiştir.

2.1. Verimlilik, Etkinlik ve Tasarrufa Yönelik Önleyici ve İyileştirme Çalışmaları

Strateji Geliştirme Daire Başkanlığı

Ödeneklerin dağıtımına yönelik bir politikanın varlığı, birim ihtiyaçlarının tespiti ve ödenek dağıtımına yönelik düzenli toplantıların gerçekleştirilmesi:

Ödeneklerin dağıtımında öncelikle üniversitemizin tüm birimlerin ortak ihtiyaçlarının merkezi olarak karşılanmasına yönelik işletilen bir süreç mevcuttur. Bu uygulama ile üniversitemiz bütçesinin etkili, ekonomik ve verimli kullanımını sağlamak amacıyla tüm birimlerin ortak ihtiyaçlarının temini merkezi olarak sağlanmaktadır. Bu anlamda, temizlik, kırtasiye vb alımlar İdari ve Mali İşler Daire Başkanlığı, bilişim ve teknolojik mal ve malzeme alımları ile teknik destek ihtiyaçları Bilgi İşlem Daire Başkanlığı, bakım onarım vb ihtiyaçlar için ise süreçler Yapı İşleri ve Teknik Daire Başkanlığı tarafından organize edilmektedir. Başkanlıklar tarafından bu süreçlerin kayıt altına alınması, ihtiyaçların tam ve net tespit edilebilmesi, sürece ilişkin kırtasiye ve zaman sorunlarını ortadan kaldırmak, yıllar ve dönemler itibariyle karşılaştırmalı veri elde edebilmek ve en önemlisi karar destek sürecinin en etkin şekilde işletilebilmesini temin edebilmek amacıyla Talep Takip Sistemi oluşturulmuştur. Bu sistem sayesinde birimler talep ettikleri malzeme, bakım onarım veya hizmetleri merkezi birimlerden anlık olarak talep edebilmekte ve en hızlı şekilde bu talepleri karşılanmaktadır. Talep takip sistemi aracılığıyla üniversite genelinde hizmet sunan birimler, yıl içerisinde gelen talepler ve bu taleplerin yoğunlaştığı dönemleri izleyebilmekte ve bunları kayıt altına alabilmektedir. Ayrıca, talepte bulunan birimlerin geçmiş yıllardaki taleplerini ve taleplerin yoğunlaştığı dönemleri görebilmekte ve birimlerden gelen talepleri bu bilgiler ışığında karşılamaktadırlar.

Bunlar dışında, üst yönetim ve üniversitenin geneline hizmet sunan birimleri ile bütçe hazırlık dönemlerinde çeşitli toplantılar gerçekleştirilmektedir. Bu toplantılardan harcama birimleri ile yapılanlar geçtiğimiz yıl itibariyle kayıt altına alınmaya başlanmıştır. Üst yönetim ile ise bütçe süreçlerine ilişkin yıl içerisinde düzenli toplantılar gerçekleştirilmekte olup bu toplantılar kayıt altına alınmamaktadır.

Bütçe tasarrufuna yönelik önleyici ve iyileştirme çalışmaları:

Bütçe tasarrufunu sağlamak adına üniversitemizde mal ve hizmet alımlarının tamamına yakını merkezileştirilerek İdari ve Mali İşler Daire Başkanlığı, Bilgi İşlem Daire Başkanlığı ve Yapı İşleri ve Teknik Daire Başkanlığı tarafından gerçekleştirilmektedir. Bu sayede, üç numaralı soruya verilen cevapta da belirtildiği gibi kaynakların etkili, ekonomik ve verimli kullanımı noktasında önemli ilerleme sağlanmıştır. Üniversitemiz bütçesinin hazırlık döneminden itibaren planlamalar bu anlayışla yapıldığı için ihtiyaçlar planlama aşamasında doğru tespit edilebilmekte ve karar destek mekanizması çalıştırılabilmektedir.

Bunlar dışında, su ve elektrik kullanımında tasarruf planlamaları, broşür dağıtımı vb uygulamalar Başkanlığımız görev ve yetki alanına giren hususlar değildir. Bu hususlara bütçe planlama ve uygulama dönemleri içerisinde harcama birimleri ile yapılan toplantılarda bilgi alış verişleri gerçekleştirilmekle birlikte bu konular esas itibariyle 5018 sayılı kanunun harcama yetkisi ve yetkilisi başlıklı 31 inci maddesi uyarında harcama yetkililerinin sorumluluğunda ve gözetiminde yürütülmektedir.

Kütüphane ve Dokümantasyon Daire Başkanlığı

Bilgi Merkezi bilindiği üzere 7/24 hizmet vermektedir. Kullanıcı sayısının azaldığı saatlerde kullanıcılar giriş katındaki çalışma alanlarına alınarak diğer katların aydınlatma lambaları kapatılmaktadır.

Kullanıcı yoğunluğunun azaldığı saatlerde otomatik ödünç iade makinalarından bir tanesi kapatılmaktadır.

Elektronik olarak erişebildiğimiz yayınlar basılı olarak temin edilmemektedir.

Veri tabanı abonelikleri her yılsonunda değerlendirilerek veri tabanı kullanıcıları takip edilmektedir. Kullanımı düşük olan veri tabanı abonelikleri iptal edilmektedir.

Kütüphaneler arası Belge Sağlama (ILL) hizmetleri yürütülmektedir.

Sağlık Kültür Spor Daire Başkanlığı

Bütçe Tasarrufuna Yönelik uygulamalar:

Kamu Kaynaklarının verimli kullanmak ve enerji maliyetlerinin kamu üzerindeki yükünün azaltılması kapsamında Kamu Binalarında Tasarruf Hedefi ve Uygulama Rehberi kapsamında personel görevlendirilmiştir

Yapı İşleri Daire Başkanlığı

Bütçe tasarrufuna yönelik önleyici ve iyileştirme çalışmaları:

Bütçe tasarrufuna yönelik önleyici ve iyileştirme çalışmalarımız bulunmaktadır. Fakültelerde ve yemekhane ıslak hacim lavabolarda sensörlü musluk kullanımı uygulamalarımız bulunmaktadır (Kanıt 5.).

Erkek tuvaletlerinde pisuvarlarda zaman ayarlı pisuvar muslukları kullanılmaktadır. Sürekli akış yerine zaman kontrollü akış sağlanmaktadır (Kanıt 6.).

2022 yılı için sayısallaştırılmış bir tasarruf hedef ve gerçekleşmesi Mimarlık Fakültesi uygulaması mevcuttur ve proje sorumlusu Çevre Mühendisliği bölümünde görevli Doç. Dr. Şehnaz Şule KAPLAN BEKAROĞLU tarafından takip edilmekte ve proje henüz sonlanmamıştır.

2023 yılı içinde pilot seçilecek aynı kullanıcı sayılı lavabolar seçilerek batarya ucuna su tasarruf ucu perlatör ve sayaç takılarak takibi sağlanacaktır.

Kanıt 5. Sensörlü musluk kullanımı



Kanıt 6. Zaman ayarlı pisuvar muslukları



A. Isıtma Tesisatına yönelik yapılan Enerji Verimliliği Uygulamaları

Üniversitemiz kalorifer ısıtma dağıtım hatları yer altı galeriler dahil tamamı, bütün binaların alt eşanjör dairelerinin ısıtma kolon borularının tamamı, pislik tutucular, kompensatörler ve çek valflerin tamamına izolasyon ceketleri uygulanmıştır. Enerji tasarrufu sağlanmıştır (Kanıt 7).

Kanıt 7. İzolasyon ceketleri uygulaması



B. Binalardaki Isı Kayıplarının önlemesine yönelik Enerji Verimliliği Çalışmaları

Üniversite olarak binalarımızın çatı aralarına taş yünü izolasyon malzemesi serilerek binanın çatısından kaybolan ısı enerjisinin önüne geçilmiş olup; doğalgaz sarfiyatının düşürülmesine yönelik çalışmalar yapılmıştır (Kanıt 8).

Kanıt 8. Çatı araları izolasyon malzemeleri



C. Elektrik Otomasyonu Sistemi

Bu sistem sayesinde şebekeden çekilen elektrik yükünün görülmesi ve sistemde oluşabilecek aksaklıkların anında tespiti ile giderilmesine yönelik çalışmalar yapılmaktadır. Ayrıca zaman içerisinde binalarımızdaki eskiyen floresan ampuller yerine Led aydınlatma armatürleri takılarak, elektrik tüketimden de tasarrufa gidilmesi yönünde çalışmalar yapılmaktadır (Kanıt 9).

Kanıt 9. Elektrik tasarrufu

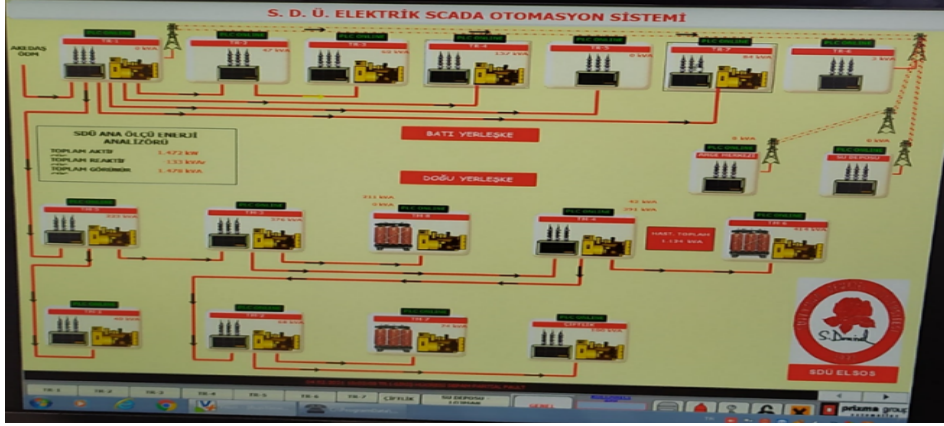

D. Su Otomasyon Sistemi

Üniversitemiz su tüketim değerlerinin doğru ve net bir şekilde hesaplanabilmesi, ayrıca oluşabilecek su kayıp ve kaçaklarının anında tespiti amacıyla su otomasyon sistemi kullanılmaktadır. Üniversitemiz binalarında kısmi olarak fotoselli batarya uygulamalarına geçilmiş ve ayrıca lavabo musluklarının ucuna su tüketiminin azaltılmasını sağlayan armatürlerin takılması çalışmalarına planlanmaktadır (Kanıt 10.).

Kanıt 10. Su tasarrufu

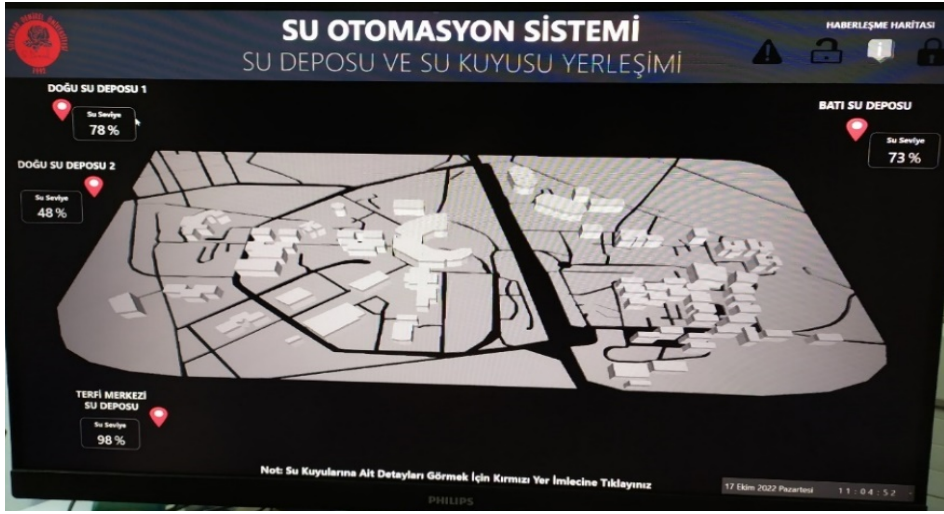

E. Isı Otomasyonu Sistemi

Bu sistem sayesinde Üniversitemizin bütün binalarına giden suyun gidiş-dönüş sıcaklığı kontrol altına alınmaktadır. Tüm binalarımızda kuzey-güney ayrımı yapılarak güneş gören ve ısı ihtiyacı az olan bölgelere daha az ısı enerjisi gönderilip; güneş görmeyen kuzey cephelere bu ısıyı iletmek suretiyle enerji tasarrufu yapılmaktadır (Kanıt 11).

Kanıt 11. Isı tasarrufu

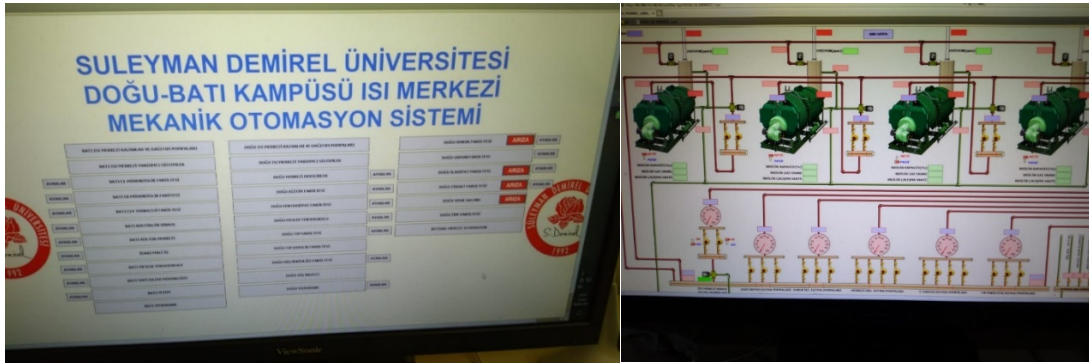

2.2. Şeffaflık ve Hesap Verilebilirliğe Yönelik Önleyici ve İyileştirme Çalışmaları

Personel Daire Başkanlığı

Birim faaliyet raporlarının yıllar itibariyle yayınlanması:

Yıllar itibariyle birim faaliyet raporlarımız bulunmaktadır.2022 Yılı itibariyle web sayfamızda yayınlanacaktır

Bilgi İşlem Daire Başkanlığı

Yıllar itibariyle birim faaliyet raporlarının web sayfasından yayınlanması:

Birim faaliyet raporlarımız web sayfasında İç Kontrol Standartları ve Faaliyet Raporları Başlığı altında yayınlanmaktadır. (Kamıt4: <https://bidb.sdu.edu.tr/tr/ic-kontrol-standartlari/ic-kontrol-standartlari-14574s.html>)

Kütüphane ve Dokümantasyon Daire Başkanlığı

Birim faaliyet raporları yayınlanmaktadır.

<https://kutuphane.sdu.edu.tr/icerik/faaliyetraporlari>

Başkanlığın faaliyetlerinin tanıtımına yönelik birim düzeylerinde yaptığı faaliyetleri:

Pandemi öncesi tanıtım faaliyetleri yüz yüze yapılmakta idi. Pandemi dönemi ve sonrasında bu tür faaliyetler için Bilgi Merkezi web sitesi ve sosyal medya hesapları ağırlıklı olarak kullanılmaya başlanmıştır. Bunlara ek olarak;

Eğitim dönemi başında merkezi olarak bilgilendirme gezisi düzenlenmiştir. <https://w3.sdu.edu.tr/duyuru/11085/yeni-ogrencilerimiz-icin-bilgilendirme-gezisi>

Keçiborlu Sivil Havacılık Yüksekokulu öğrencilerine yönelik olarak; 24.11.2022 tarihinde elektronik kaynaklara erişim ve akademik amaçlı internet kullanımı konularında uygulamalı "Bilgi Erişim Yöntemleri" eğitimi gerçekleştirilmiştir.

<https://kutuphane.sdu.edu.tr/duyurular/222>

Diş Hekimliği Fakültesi talebi üzerine ders kapsamında eğitim verilmiştir. (30 Aralık 2022 ve 06 Ocak 2023)

Birim faaliyet raporlarının yayınlanması:

Daire Başkanlığımız her yıl faaliyet raporlarını hazırlamakta ve Başkanlığımız Web sayfasında en geç Şubat ayının ilk haftası yayınlanmaktadır.

Faaliyet raporlarımız 2017 yılından itibaren aşağıdaki linkten yayınlanmaktadır.

<https://sksdb.sdu.edu.tr/tr/dokumanlar>

Etkinliklerin raporlanması ve analizinin yapılması:

Topluluklar Birimi'nde Maliyet ve etkinlik bilgileri otomasyon.sdu.edu.tr de raporlanmakta, katılımcı sayısı, etkinlik amacı ve etkinliğe ait tüm bilgiler etkinlik takip sisteminde görüntülenmektedir.

<https://otomasyon.sdu.edu.tr>

<https://etkinlik.sdu.edu.tr>

Spor Şube Müdürlüğü'nde; Otomasyon sisteminde Spor Tesisleri kullanıcılarının niteliklerini, aylık ve yıllık olarak raporlar düzenlenmekte ve arşivlenmektedir

İdari ve Mali İşler Daire Başkanlığı

Birim faaliyet raporlarının yayınlanması:

Yıllar itibariyle birim faaliyet raporlarınız <https://imid.sdu.edu.tr/tr/kalite-yonetimi/kalite-yonetimicalismalari-13062s.html> web sayfamızda yayınlanmaktadır.

Öğrenci İşleri Daire Başkanlığı

Birim faaliyet raporlarımız web sayfamızda yayınlanmaktadır. (link)

Yapı İşleri Daire Başkanlığı

Yıllar itibariyle birim faaliyet raporlarının web sayfasında yayınlanması:

Yıllar itibariyle birim faaliyet raporlarımız web sayfamızda kalite çalışmalarımız alanında yayınlanmaktadır (Kanıt 12, Kanıt 13). Ayrıca Yapı İşleri ve Teknik Daire Başkanlığımızca yapılan tüm çalışmalar günlük olarak kaydedilmekte ve Aylık Faaliyet Raporu olarak birim web sayfamızda yayınlanmaktadır (Kanıt 14).

Kanıt 12. https://yapiisleri.sdu.edu.tr/assets/uploads/sites/99/files/2021_faaliyet-29032022.pdf

Kanıt 13. <https://yapiisleri.sdu.edu.tr/tr/kalite/yapi-isleri-ve-teknik-daire-baskanligi-kalite-calismalari-14600s.html>

Kanıt 14. <https://yapiisleri.sdu.edu.tr/tr/kalite/2022-yili-faaliyet-raporlari-14611s.html>

Strateji Geliştirme Daire Başkanlığı

Üniversitemizin paydaşlarının anlayacağı dilde bir bütçe özetinin hazırlanması:

Üniversitemiz bütçesine ilişkin olarak, her yıl hazırlanan faaliyet raporu ve performans programlarında yukarıda verilen özet bütçe gerçekleşme verilerini içeren ve anlaşılır dilde hazırlanan tablolara yer verilmektedir.

Yıllar itibariyle birim faaliyet raporlarınız web sayfanızda yayınlanması:

Üniversitemiz faaliyet raporları Başkanlığımız tarafından hazırlanmakta olup, bu raporlar web sayfasında düzenli olarak yayınlanmaktadır. (<https://sgdb.sdu.edu.tr/tr/dokumanlar/b-idare-faaliyet-raporlari>)

2.3. Paydaşlarla İşbirliği, Hizmet İçi Faaliyetler ve Memnuniyet Ölçümlerine Yönelik Önleyici ve İyileştirme Çalışmaları

Personel Daire Başkanlığı

Hizmet içi eğitim program ve programlarının çeşitliliği ve artırılmasına ilişkin faaliyetler ile hizmet içi programlarının ihtiyacının tespitinde ve düzenlenmesinde Üniversite personelinin görüşünün alınması:

Başkanlığımız bünyesinde 2022 yılı içerisinde 47 adet hizmetiçi eğitim düzenlenmiştir. Eğitimlere yaklaşık 2000 kişi katılmıştır. Hizmet içi eğitimlerin çeşitliliğinin artırılmasında ilişkin iç ve dış paydaşlarla istişare edilerek ihtiyaca göre planlama yapılmaktadır. Hizmet içi programlarının ihtiyacının tespitinde ve düzenlenmesinde Üniversite personelinin de görüşleri dikkate alınmaktadır.

Üniversite personeline ilişkin bir vizyon çalışması hakkında:

Vizyon çalışması yapılmaktadır. Eksik kontenjanlar dahilinde gerekli işlemler yürütülmektedir.

Başkanlığın disiplin faaliyetlerinin verilen disiplin sonuçları düzenli olarak üst yönetime raporlanması, disiplin suçlarına ilişkin konuların tekrarının olmasının önlenmesi veya bir sisteme dönüştürülmesi/politika belirlenmesi için ne tür önleyici ve iyileştirme faaliyetlerinin bulunması, hizmet içi eğitim programları hazırlanırken disiplin suçlarına ilişkin konuların dikkate alınması:

Yapılan tüm disiplin ile ilgili işlemler üst yönetim tarafından görülmektedir. Üst yönetim tarafından talep edildiği durumlarda raporlama yapılmaktadır. Disiplin suçlarına ilişkin konu, ceza, itiraz, adli/idari yargıya taşıma durumları, hatta disiplin konusu olabilecek her türlü işlemin kayıt altına alındığı şifreli paylaşım klasöründe excel listemiz bulunmaktadır. Gerek görülmesi durumunda elimizdeki veriler doğrultusunda ivedi olarak raporlama işlemi yapılmaktadır. Ayrıca yönetimde excel listemize erişebilmekte ve istediği anda kontrol yapabilmektedir. Disipline konu işlemler ile ilgili olarak tarih bazında kayıt altına alındığından istenilmesi durumunda karşılaştırmalar yapılmaktadır. Her disiplin işlemine inceleme soruşturma numarası verildiğinden kaç inceleme soruşturma olduğu kolaylıkla anlaşılmaktadır. Disiplin süreci başlayıp tamamlanmış bir dosya için soruşturmacı/incelemece tarafından getirilen kanaat doğrultusunda gerek ilgili kişilere gerekse ilgili birimlere uyarı mahiyetinde yapılması gerekenler belirtilmektedir. Özellikle Disiplin Birimi ile ilgili hizmet içi eğitimlerde disiplin suçlarına ilişkin konular değinilerek nelerin yapılması nelerin yapılmaması gerektiği mevzuat hükümleri çerçevesinde dikkate alınmaktadır. Eğitim planlanarak soruşturmaya konu olayların azaltılması hedeflenmektedir.

Bilgi İşlem Daire Başkanlığı

Kütüphane ve Dokümantasyon Daire Başkanlığı **Başkanlığımızın kütüphane hizmetlerinden faydalanan sayısının (öğrenci, akademisyen vb.) arttırılmasına yönelik uyguladığı faaliyetler ve bu faaliyetlere yönelik yaptığı iyileştirmeler:** Öğrenci memnuniyet düzeylerinin ölçülmekte, raporlar yayınlanmakta ve iyileştirmeler yapılmaktadır.

<https://kutuphane.sdu.edu.tr/degerlendirme>

<https://kutuphane.sdu.edu.tr/icerik/anketraporlari>

<https://kutuphane.sdu.edu.tr/icerik/iyilestirmecalismalari>

Bilgi Merkezi web sitesi ve sosyal medya hesaplarından bu tür faaliyetler yürütülmektedir. Yapılan iyileştirmeler Bilgi Merkezi web sitesindeki forma işlenmektedir.(<https://kutuphane.sdu.edu.tr/icerik/iyilestirmecalismalari>)

<https://kutuphane.sdu.edu.tr/duyurular>

<https://twitter.com/SDUBilgiMerkezi>

<https://www.facebook.com/sdubilgimerkezi>

<https://www.instagram.com/sdubilgimerkezi/>

https://www.youtube.com/channel/UCzrVKzeeYe_8Tdc_45rpgmQ

Sağlık Kültür Spor Daire Başkanlığı

Stratejik planlama hedefleri doğrultusunda spor salonlarından yararlanıcı sayısına yönelik iyileştirme çalışmaları:

Yeni Spor Tesisi Çim Saha Yapılması

- Web Sayfası iyileştirilerek erişilebilirlik artırılmıştır.
- Periyodik bakımlar yaptırılarak süreklilik sağlanmıştır.
- İlçelerde spor alanları kurularak malzeme desteği sağlanmıştır.

- Spor Tesisleri hafta sonları da hizmet vermektedir.
- <https://sportesisleri.sdu.edu.tr/>

Başkanlığımızın üniversite iç paydaşlarına yönelik (personel, öğrenci) düzenlediği turnuvalar:

Topluluklar Birimi			
1	LEAGUE OF LEGENDS Eleme Turnuvası	22.05.2021	Dijital Oyunlar ve E-Spor Topluluğu
2	League of Legends Eleme Turnuvası - II	30.10.2021	Dijital Oyunlar ve E-Spor Topluluğu
3	Masa Tenisi Turnuvası	18.11.2021	Ağız ve Diş Sağlığı Topluluğu
4	League of Legends Eleme Turnuvası - III	03.12.2021	Dijital Oyunlar ve E-Spor Topluluğu
5	Valorant Turnuvası - I	11.12.2021	Dijital Oyunlar ve E-Spor Topluluğu
6	Valorant Turnuvası - II	01.03.2022	Dijital Oyunlar ve E-Spor Topluluğu
7	Masa Tenisi Turnuvası	15.03.2022	İlaç ve Sağlık Topluluğu
8	League of Legends Turnuvası - III	25.03.2022	Dijital Oyunlar ve E-Spor Topluluğu
9	FIFA 22 Turnuvası - I	26.03.2022	Dijital Oyunlar ve E-Spor Topluluğu
10	Geleneksel Tıpçılar Voleybol Turnuvası	12.04.2022	Türk Tıp Öğrencileri Topluluğu
11	Geleneksel 1. SDÜ - İSUBÜ Dostluk Turnuvası	22.05.2022	Dijital Oyunlar ve E-Spor Topluluğu
12	Ekonomi Yönetim Topluluğu Bowling Turnuvası	28.05.2022	Ekonomi Yönetim Topluluğu
13	Satranç Turnuvası	09.06.2022	Satranç ve Zeka Oyunları Topluluğu
14	Bowling Final Turnuvası	19.06.2022	Ekonomi Yönetim Topluluğu
15	Voleybol Turnuvası	05.10.2022	İlaç ve Sağlık Topluluğu
16	Bowling Turnuvası	14.10.2022	Ekonomi Yönetim Topluluğu
17	Bowling Turnuvası	21.10.2022	Bilim Eğitimcileri Öğrenci Topluluğu
18	Online Satranç Turnuvası	26.11.2022	Satranç ve Zeka Oyunları Topluluğu
19	Masa Tenisi Turnuvası-2	29.11.2022	İlaç ve Sağlık Topluluğu
20	Güz Dönemi Valorant Turnuvası	03.12.2022	Dijital Oyunlar ve E-Spor Topluluğu
21	Capablanca Satranç Turnuvası	05.12.2022	Satranç ve Zeka Oyunları Topluluğu
22	Güz Dönemi League of Legends Turnuvası	10.12.2022	Dijital Oyunlar ve E-Spor Topluluğu
Spor Şube Müdürlüğü			
23	Akademix TV (Halı Saha Turnuvası)	03-04.12.2022 10-11.12.2022	Erkek

24	İlahiyat Fakültesi Öğrencileri (Halı Saha Turnuvası)	24.10.2022-30.11.2022	Erkek
25	Tıp Fak. Öğrencileri (Halı Saha Turnuvası)	17-31.10.2022 03-28.11.2022 01-16.12.2022	Erkek
26	TÖMER (Halı Saha Turnuvası)	09-20.06.2022	Erkek
27	Eğitim Fak. Öğrencileri (Voleybol Turnuvası)	30.05.2022 – 03.06.2022	Kadın-Erkek
28	İlaç ve Sağlık Topluluğu (Masa Tenisi turnuvası)	29.11.2022	Kadın-Erkek
29	Tıp Fak. Öğrencileri (Voleybol Turnuvası)	24-25.05.2022	Kadın-Erkek
30	Tıp Öğrencileri Birliği Topluluğu (Voleybol Turnuvası)	12-13.04.2022 17.05.2022	Kadın-Erkek
Kantı: https://sksdb.sdu.edu.tr/tr/haber/capablanca-satranc-turnuvasi-40983h.html https://sksdb.sdu.edu.tr/tr/haber/simultane-satranc-etkinligi-41125h.html https://sksdb.sdu.edu.tr/tr/haber/guz-donemi-league-of-legends-turnuvasi-41092h.html			

Sağlık Kültür Spor Daire Başkanlığı Üniversitemiz personeli ve çalışanlarının aktif bir yaşam sürmesi açısından gerçekleştirdiği herhangi bir faaliyeti bulunmakta mıdır? Özellikle personel/öğrenci obezite sorununun önlenmesine yönelik başkanlığın faaliyetleri:

- Tüketicilerin bilgilendirilmesi amacıyla Menülerin toplam kalorileri ilan edilmektedir.
- Yüksek Öğretim Kurulu Başkanlığının 2019 yılındaki “Türkiye Beslenme Rehberi “ konulu yazısına istinaden standart reçeteler ve servis porsiyon ölçülerinin rehberine uygunluğu kontrol edilmiştir.
- Isparta Valiliğinin “Tuz Kullanımının Azaltılması” konulu yazısına uygun olarak yemek salonlarında masalara tuzluk konulmamaya başlanmıştır.
- Sağlıklı beslenme ve hareketli hayat programı kapsamında fiziksel aktiviteyi teşvik amacıyla Üniversitemize Sağlık Bakanlığında temin edilen bisikletler Üniversitemizin tüm birimlerine dağıtılarak öğrenci ve personelimizin kullanımına sunulmuştur.

Başkanlığımızın üniversitemiz personeli ve çalışanlarının sosyo-psikolojik sağlıkları açısından gerçekleştirdiği faaliyetleri:

Öğrencilerimiz ve personelimize sosyal ve psikolojik görüşmeler yapmakta ve yapılan görüşmeler kayıt altına alınarak yasal çerçevelere göre arşivlenmektedir.

Yemek anketlerine ilişkin olumsuz beğeni durumunda, bu olumsuzlukların giderilmesine yönelik iyileştirme çalışmalar:

Yemekhane memnuniyet anketlerine ilişkin iki adet değerlendirme toplantısı yapılmış. Olumsuz beğeni bildirilen yemek porsiyon miktarları ile ilgili personele eğitim verilmiştir.

Başkanlığın öğrenci topluluklarının performansının tespitine yönelik çalışmaları, öğrenci topluluklarının performansı dikkate alınarak bir bütçelendirme politikasının izlenmesi, topluluklara yönelik dış kaynak arayışının varlığı:

Yıllık ve eğitim öğretim dönemi bazında etkinlikler gruplanmakta, etkinlik sayıları, türleri analiz edilmekte ve etkinlik sonuç raporları, katılımcı sayıları incelenerek öğrencilere yönlendirme yapılmaktadır. Yıllık düzeyde yapılan harcamalar dikkate alınarak bir sonraki yılda öğrencilere verilecek bütçe öngörülebilmektedir. Topluluklarımız genelde il ve ilçe belediye başkanlıklarından ve firmalardan sponsorluk olarak tarafımıza bilgi vermekte ve büyük, küçük her türlü etkinlikte destek alabilmektedir. Genellikle bu sponsorluklar nakdî yardım şeklinde değil ulaşım-konaklama, uçak bileti, kırtasiye, öğretimevi ve belediyenin konferans salonları vb. gibi aynı yardım olarak destek almaktadırlar. Bunun yanında İnşaat Topluluğu her yıl geleneksel olarak düzenlediği Zirve Çalıştayı ile büyük inşaat firmalarını üniversitemize getirmekte ve bağış şeklinde maddi destek almaktadır.

2021-2022 eğitim öğretim döneminde İnşaat Zirvesi'22 ile almış oldukları bağış ve sponsorluk geliri 39.650,00 TL'dir. Başkanlığımız bütçemiz olanakları çerçevesinde öğrencilerimize elinden geldiğince destek olmaya çalışmaktadır.

Hedefimiz etkinlik sayısını ve etkinlik kalitesini daha da artırmaktır. Bunun yanında öğrencilerimizin sponsorluk desteği almaları veya sponsorlukla ilgili firma ve kurumlar ile görüşme yapmaları teşvik edilmektedir. Çünkü bu görüşmeler sayesinde: farklı insan guruplarıyla nasıl ilişki kuracaklarını öğrenebilir, liderlik becerilerini geliştirebilir, özgeçmişlerini genişletebilir aynı zamanda iş hayatlarına da pozitif yönde katkısının olacağı düşünülmektedir.

Konu	2021	2022	% Değişim
Spor tesislerinden yararlanan öğrenci sayısı*	2 851	5 777	%103 (+)
Spor tesislerinden yararlanan akademisyen sayısı*	619	1 507	%143 (+)
Spor tesislerinden yararlanan misafir sayısı*	8 003	19 781	%147 (+)
Beslenme hizmetlerinden yararlanan öğrenci sayısı (2022 Yılı İçin 11 ay)	353 714	947 067	%167 (+)
Beslenme hizmetlerinden yararlanan personel sayısı (2022 Yılı İçin 11 ay)	88 425	97 241	%10 (+)
Sosyal, kültürel ve sportif faaliyet sayısı	265	560	%111
Öğrenci kulüp ve topluluk sayısı	100	101	%1 (+)
Öğrenci kulüp ve topluluk üye sayısı	49 499	47 868	%3,29 (-)
*Spor Tesislerine ait veriler 2021 Yılı Haziran –Aralık arasına ait verileri kapsamaktadır.			

İdari ve Mali İşler Daire Başkanlığı

Satın alma faaliyetleri kapsamında, tedarikçilerden sağlanan alımlarda, alım sürecinde kullanılan teknolojik alt yapı ve dijitalleşmeden faydalanma, tedarikçilerden alınan hizmetler ile tedarikçilere verilen hizmetlerde memnuniyet ölçümü:

- Tedarikçilerden sağlanan alımlarda, alım sürecinde tüm ihaleli alımlarda Kamu İhale Kurumuna ait Elektronik Kamu Alımları Platformu <https://ekap.kik.gov.tr> web sitesi üzerinden işlem yapılmakta ve ilanları ise bu platform üzerinden Kamu İhale Bülteni ile Basın İlan Kurumuna ait <https://www.ilan.gov.tr> web sitesinde, ayrıca Basın İlan Kurumunca belirlenen yerel gazetelerde yayınlanmaktadır. Doğrudan Temin yöntemiyle yapılan alımlar ile ihaleli alımlarda şeffaflık kapsamında Üniversitemizin <https://ihale.sdu.edu.tr/Ilanlar> web sitesinde yayınlanmaktadır. Bu kapsamda tüm alımlar dijital ortamda gerçekleşmektedir.

- Tedarikçilerden alınan hizmetler ile tedarikçilere verilen hizmetlerde memnuniyeti ölçen dijital ortamda <https://imid.sdu.edu.tr/tr/kurumsal/birim-kalite-calismalari-14994s.html> web adresimiz üzerinden anket çalışmamız bulunmaktadır. Belirli dönemlerde bu anket sonuçları yine aynı web adresimizde yayınlanmaktadır.

Satın alma faaliyetleri kapsamında satın alınan firma ve gerçek kişilere ait ihale alım usulleri ile doğrudan temin alımlarını da belirtmek koşuluyla kamuoyuna ve/veya yönetime bilgilendirmelerin yapılması:

- **Doğrudan temin usullerinde 4734 sayılı Kamu İhale Kanunu gereği doğrudan teminle gerçekleştirilen alımların kullanılabilir ödeneklerin % 10'u aşmaması gerekmektedir. Bu noktada yapılan önleyici çalışmalar:**

- Satın alma faaliyetleri kapsamında satın alınan firma ve gerçek kişilere ait ihale alım usulleri ile doğrudan temin alımlarını da belirtmek koşuluyla kamuoyuna <https://imid.sdu.edu.tr/tr> web sayfamızda, yönetime ise periyodik olarak yapılan toplantılarda bilgilendirme yapılmaktadır. Bilgilendirmeye yönelik <https://docs.google.com/spreadsheets/u/0/> web sayfamızdan raporlama yapılmaktadır.

İyileştirme faaliyetleri olarak tüm alımlar Üniversitemizin <https://ihale.sdu.edu.tr/Ilanlar> web sitesinde yayınlanmakta, birimlerin talepleri ise dijital ortamda <https://taleptakip.sdu.edu.tr> web sayfamız aracılığı ile yapılmaktadır. Yıl içerisinde ne kadar ihaleli alım, ne kadar doğrudan teminle alım yapıldığı konusunda şeffaflık kapsamında <https://imid.sdu.edu.tr/tr/kalite-yonetimi/kalite-yonetimi-calismalari-13062s.html> web sayfamızda faaliyet raporları içinde yayınlanmaktadır.

- Doğrudan temin usullerinde 4734 sayılı Kamu İhale Kanunu gereği doğrudan teminle gerçekleştirilen alımların kullanılabilir ödeneklerin % 10'u aşmaması gerekmektedir. Bu noktada önleyici çalışmamız mevcut olup <https://docs.google.com/spreadsheets/u/0/> Konu ile ilgili iyileştirme faaliyetimiz bulunmakta olup <https://imid.sdu.edu.tr/tr/kurumsal/birim-kalite-calismalari-14994s.html> web sayfamızda yayınlanmaktadır.

Üniversite güvenliğine ilişkin olarak özellikle iç paydaşlar ile (çalışanlar ve öğrenciler) memnuniyet çalışmaları:

Güvenlik personeline yönelik güvenlik faaliyetlerine ilişkin dijital ortamda başkanlığımız <https://imid.sdu.edu.tr/tr/kurumsal/birim-kalite-calismalari-14994s.html> web sitesinde anket çalışmamız vardır.

Üniversite sivil savunmasına ilişkin olarak iç paydaşlar ile (çalışanlar ve öğrenciler) memnuniyet anketleri:

- Üniversite sivil savunma hizmetlerine ilişkin dijital ortamda başkanlığımız <https://imid.sdu.edu.tr/tr/kurumsal/birim-kalite-calismalari-14994s.html> web sayfasında memnuniyet anketi yapılmaktadır.

Öğrenci İşleri Daire Başkanlığı

Öğrencilerin çeşitli nedenlere yaptığı eleştiri, öneri ve taleplerinin alınmasına ilişkin ne tür uygulamaları: Bu taleplere yönelik üniversite üst yönetimine yıllık bir raporlama faaliyetleri:

Öğrencilerimizin eleştiri, öneri ve taleplerinin alınması için "Talep Takip ve Destek Sistemi" kurulmuştur. Öğrencilerimiz elektronik olarak <https://sdunet.sdu.edu.tr/> adresinden talep takip ve destek sistemi modülünü kullanarak isteklerini doğrudan talep edebilmektedirler. Öğrenciler tarafından iletilen talepler doğrultusunda sistemin sürekliliği sağlanmaya çalışılmakta ve sürekli iyileştirmeler yapılmaktadır. Talep Takip ve Destek Sistemi üzerinden iletilen talepler, tamamlanmış, çözüm aşamasında, reddedilmiş ve bekleme alınmış talepler olarak raporlanarak 2022 yılı birim faaliyet raporunda sunulacaktır. ([link](#))

Öğrencilerin özellikle kayıt dönemlerinde Üniversite ile iletişimleri noktasında iyileştirme faaliyetleri: Kayıt işlemleri sistem üzerinden online yapılmaktadır. Kayıt dönemlerinde web sayfamız üzerinden kayıt tarihleri ve işlemlerine ilişkin ayrıntılı duyurular yapılmaktadır. Telefonla arayarak iletişim kurmak isteyen öğrencilere destek verilerek problemleri çözüme kavuşturulmaktadır. 04 Kasım 2022 tarihi itibarıyla Başkanlığımızda çalışan tüm personelin telefonları IP telefon ile değiştirilmiş olup önümüzdeki dönemlerde telefonla iletişim kuran öğrencilerin sayısal verilerine ilişkin istatistiki bilgiler raporlanabilecektir. İletişim noktasında istatistiki bilgi olarak öğrencilerin üniversitenin iletişim olanakları ile ilgili memnuniyet anketi bulunmaktadır. ([link](#))

Başkanlığımız çeşitli niteliklerde, farklı karakterlerde ve farklı bölgelerden gelen öğrenciler ile düzenli olarak iletişime geçmesi:

Çeşitli niteliklerde, farklı karakterlerde ve farklı bölgelerden gelen öğrencilere ilişkin olarak uluslararası öğrencilere yönelik memnuniyet anketi uygulanarak web sitemizde yayınlanmaktadır. ([link](#)) Ayrıca tüm öğrencilerimize yönelik olarak eğitim olanaklarından memnuniyetin düzeyini ölçmek amacıyla memnuniyet anketi uygulanmaktadır. ([link](#))

Strateji Geliştirme Daire Başkanlığı

İç kontrol ve ön mali kontrolün hazırlanma ve uygulanma sürecinde paydaşların görüşlerine başvurulması:

Ön mali kontrol süreçlerine ilişkin olarak ise çeşitli paydaş görüşleri alınmakta ve bu doğrultuda iyileştirmeler yapılmaktadır. Alınan görüş ve yapılan iyileştirmelere ilişkin örnekler aşağıdaki tabloda yer almaktadır.

İyileştirme ve Öneri Çalışmaları (Dijitalleşme)

Sıra No	Öneri Kaynağı	Öneri Tarihi	Öneri	İyileştirme	İyileştirme Tarihi
1	İç Paydaş–SGDB ve PDB Personeli	11.05.2022	Kadro aktarma dağılım cetvellerinin ön mali kontrol işlemlerinin hızlanması ve fiziki evrakların azaltılması	Ön mali kontrol işlemlerinin dijitalleşmesi ile atama ve özlük hakları işlemlerinin gecikmeksizin gerçekleşmesi ve kırtasiye giderlerinin azaltılması sağlanmıştır.	12.06.2022
2	İç Paydaş–SGDB ve PDB Personeli	11.05.2022	Yabancı uyruklu personelle yapılan tip sözleşmelerin ön mali kontrol işlemlerinin hızlanması ve fiziki evrakların azaltılması	Ön mali kontrol işlemlerinin dijitalleşmesi ile personelin işe başlama süreci hızlandırılmış ve kırtasiye giderlerinin azaltılması sağlanmıştır.	12.06.2022
3	İç Paydaş–SGDB ve PDB Personeli	12.10.2022	657 sayılı Devlet Memurları Kanunu'nun 4'üncü maddesinin (B) fıkrası gereğince	Ön mali kontrol işlemlerinin dijitalleşmesi ile atama ve özlük hakları işlemlerinin gecikmeksizin gerçekleşmesi	19.10.2022

			sözleşmeli olarak görev yapan personellere ait sözleşmelerin ön mali kontrol işlemlerinin hızlanması ve fiziki evrakların azaltılması	ve kırtasiye giderlerinin azaltılması sağlanmıştır.	
--	--	--	---	---	--

2.4. Birimlerin Kendi Görev Alanlarına İlişkin Spesifik Çalışmalara Yönelik Önleyici ve İyileştirme Çalışmaları

Personel Daire Başkanlığı

Arşivdeki belge ve dosyaların korunmasına yönelik (nem, yangın, sel vb.) ne tür önleyici faaliyetler:

Arşivdeki belge ve dosyaların korunmasına yönelik olarak havalandırma sistemi mevcuttur. Ayrıca yangından korunmak için yangın tüpleri ve yangın söndürme sistemi bulunmaktadır.

- Yılda en az bir defa mikroorganizmalara karşı koruyucu tedbir olarak arşiv depolarının dezenfekte edilmektedir.
- 15.04.2011 tarihli Resmi Gazete’de yayımlanan Kamu Personeli Genel Tebliği (Seri No:2) uyarınca özlük dosyaları tutulmaktadır.

Arşiv belgelerin imhası konusunda ne tür çalışmalar; Bu kapsamda yönetim ve denetim birimlerine bir raporlama faaliyetleri, imha kararı verilen bilgi ve belgelerin imha süreçleri, bu kapsamda dijital ortamda yapılan bir kayıt ve kanıtlar:

Süleyman Demirel Üniversitesi Arşiv Hizmetleri Yönetmeliği uyarınca işlemler yürütülmektedir.

Arşivde yer alan fiziksel dosya ve CD benzeri araçlar, yangın, sel, çalınma, yıpranma vb. olağan üstü olaylara karşı risk azaltmak amacıyla dijital ortama aktarılması:

Personele ait bazı belgeler Üniversitemizce Elektronik Belge Yönetim Sistemi (EBYS) ile dijital olarak kayıtlı bulunmaktadır. Diğer özlük işlemlerine ait belge sadece arşiv dosyasında bulunmaktadır.

Atama hizmetlerine ilişkin PUKO döngüsü kapsamında yapılan iyileştirmeler:

Atama hizmetlerine ilişkin PUKO döngüsü kapsamında yapılan iyileştirmeler; Personel bilgi sisteminde atama işlemlerinde iyileştirilmeler yapılmıştır. PBS den EBYS ye aktarım yapıldı. Kadro bilgileri pbs den çekildiğinden hata oranı azalmıştır. Atama işlemleri dijitalleşti.

Birim düzeyinde idari personelin sayısal dağılımına yönelik izlenen uygulamalar, iş yoğunluğu tespiti ve bu tespiti yönelik bir ölçüm, görev tanımlama mekanizması:

Birim düzeyinde idari personelin sayısal dağılımına yönelik izlenen bir uygulamanız bulunmaktadır. İş yoğunluğu EBYS den alınan istatistiklerle belirlenmektedir. Bir şefe bağlı 2 memur planlaması

yapılmaktadır. Üzüm tipi organizasyon şeması benimsenmektedir. Üst yönetime sözel taleplerde bulunmaktadır.

Konu	2021	2022	Değişim %
Eğiticilerin eğitim programında yer alan öğretim elemanı sayısı	b		
Doktora yapmış memur kadrosunda çalışan personel sayısı		2	
Hizmet içi eğitim sayısı	27	47	
Hizmet içi eğitime katılan personel sayısı	1500	2000	
Emekli personel sayısı (tüm statülerde)	53	45	
Yeni işe başlayan personel sayısı (tüm statülerde)	240	126	
Toplam çalışan sayısı (tüm statülerde)	4953	5056	

Kütüphane ve Dokümantasyon Daire Başkanlığı

Başkanlığın telif hakları kapsamında yer almayan, eski kitap vb. dokümanların dijital ortama aktarılması konusunda yapılan çalışmalar:

Bilgi Merkezi koleksiyonunda telif hakları kapsamında yer almayan eski kitap vb. doküman bulunmamaktadır.

Elektronik yayınların hizmete sunulması için “Süleyman Demirel Üniversitesi Akademik Arşiv Sistemi” hizmet vermektedir.

<https://acikerisim.sdu.edu.tr/>

KVKK'ya uygun olarak yayınlanan tezler elektronik olarak hizmete sunulmaktadır.

<https://tara.sdu.edu.tr/vufind/Search/Results?type=AllFields&filter%5B%5D=format%3A%22Thesis%22>

2021-2022 Yılları İçin Kaynak Sayısı ve Kullanım Durumuna İlişkin Değişim Tablosu

Konu	2021	2022	Değişim %
Mevcut Basılı Kaynak Sayısı	202991	205702	(+) 1,25
Mevcut e-kaynak sayısı	340364	357891	(+) 0,5
Öğrenci başına düşen basılı kitap sayısı	5,09	5,03	(-) 1,0
Öğrenci başına düşen e-yayın sayısı	8,53	8,75	(+) 0,3
Bilgi merkezi veri tabanını kullanan kişi sayısı	584009	579705	(-)1,3
Kütüphaneden yararlanan kişi sayısı	210631	665159	(+) 290

Bilgi İşlem Daire Başkanlığı

Yapılan yazılımların diğer birimler için kullanılan programlar ile entegresine ilişkin yapılan iyileştirmeler:

Personel Bilgi Sisteminde yapılan personel bilgisi değişikliğinde, bilgi güncellemesi yapılan personelin tüm birim web sayfalarında da aynı anda bilgilerinin güncelleştirilmesi sağlanmıştır.

Öğrencilere verilen Başarı Belgesi, Formasyon Belgesi, Arapça Hazırlık Belgesi (İlahiyat Fakültesi), Öğrenci Belgesi, Transkript (Transkript Karne), Yatay geçiş Yapmasına sakınca Yoktur

Belgesi, Disiplin Cezası Belgesi, Diploma, Üstün Başarı Belgesi, Diploma Eki gibi talep edilen belgelerin elektronik ortama aktarılması ve e-imza süreçlerine dâhil edilmesi tamamlanmıştır.

PROLİZ Yazılımındaki Personel Bilgilerinin güncellenmesi

Eğitimin kayıt altına alınarak HİEM modülüne eklenmesi ve sertifikaların e-imzalı olarak verilmesi sağlanmıştır.

Öğrenci İlişik Kesme süreçlerinin elektronik ortama taşınmasına karar verilmiş ve SDUNet-Kişisel Menüsü altında oluşturulmuştur.

HİEM ve OGEM üzerinden verilen online eğitimlerin tamamı online sertifika sistemine ve e-imza sürecine taşınmıştır.

Üniversitemizde kullanılan yazılımların satın alma yoluyla kullanımda olanları ve satın alınan yazılımlarda işlenen kişisel verilerin güvenliğine ilişkin önleyici faaliyetlerin varlığı:

Üniversitemizde kullanılan yazılımların 45 tanesi Bilgi İşlem Daire Başkanlığı tarafından yazılmış, satın alma yoluyla ise 9 adet yazılım alınmıştır. **(Kant1: Yazılım Projeleri Listesi)**

Üniversitemizin satın aldığı yazılımlarda işlenen kişisel verilerin güvenliğine ilişkin önleyici faaliyet olarak; Hukuk Müşavirliği tarafından onaylanan 3. Taraflarla Gizlilik ve İfşa Etmeme Sözleşmesi her bir firmaya imzalatılmakta ve dosyalanmaktadır.

Daire Başkanlığına hizmet vermek için gelen bakım firmaları ile de yine 3. Taraflarla Gizlilik ve İfşa Etmeme Sözleşmesi imzalatılmaktadır.

Başkanlığımızın Üniversitede birim ve kurumsal düzeyde dijitalleşmeye ihtiyaç duyulan alanlarda yazılım ihtiyacı planlamasının varlığı:

Eğitim ve Araştırma alanı ile ilgili Başkanlığımız tarafından 2023 yılı için “Lisanslı Yazılım Talep Toplama Formu” hazırlanmış ve web sayfamızda Birim Kalite Çalışmaları Menüsü altında Anket Çalışmaları Açılır menüsü içinde paydaşlarımıza duyurulmuştur. **(Kant3: <https://bidb.sdu.edu.tr/tr/ic-kontrol-standartlari/birim-kalite-calismalari-14963s.html>)**

2023 yılı içinde Kurumsal İzleme ve Değerlendirme Sistemi (KİDES) yazılımına Bütçe ve Harcama modülleri, İnsan Kaynakları (İK) Yazılımına DosAP modülü eklenmesi planlanmaktadır.

Otomasyonların tamamının hem Türkçe hem de İngilizce ye dönüştürülmesi planlanmaktadır.

Kampüs coğrafi bilgi sisteminin oluşturulması, taşınmazların oluşturulması ve kantin kiralama işlemlerinin otomasyona taşınması planlanmaktadır.

Tüm birimlerle istişare biçimde mevcut yazılım geliştirme faaliyetlerimiz devam etmektedir.

Konu	2021	2022	Değişim %
Yazılım için ayrılan bütçe	258.175,58	2.474.764,31	%858,5

Donanım için ayrılan bütçe	7.786.474,75	4.876.543,28	%-37,3
Bilişim güvenliği farkındalığı için düzenlenen etkinlik sayısı	2	2	%0
Sisteme entegre edilen modül sayısı			
Yazılım sorunu çözülen personel sayısı	1038	1539	%48,2
Donanım sorunu çözülen personel sayısı	1954	2357	%20,6
Bilgi işlem sorunu çözülen öğrenci sayısı	712	918	%28,9

Kanıt 1: Başkanlık tarafından yazılan yazılımlar

Haber Portal	haber.sdu.edu.tr
Hastane Web Sayfası	hastane.sdu.edu.tr
Hastane Personel Web Sayfası	hastanepersonel.sdu.edu.tr
Link Kısaltma	link.sdu.edu.tr
Sıkça Sorulan Sorular	sss.sdu.edu.tr
Sdunet	sdunet.sdu.edu.tr
Aday Portal	adayportal.sdu.edu.tr
Etkinlik	etkinlik.sdu.edu.tr
Otomasyon	otomasyon.sdu.edu.tr
Ubys (Üniversite Bilgi Yönetim Sistemi)	ubys.sdu.edu.tr
Sürekli Eğitim Merkezi	semper.sdu.edu.tr
Online Ödeme Sistemi	oos.sdu.edu.tr
Uluslararası Anasayfa	international.sdu.edu.tr
Birim Web Sayfaları	taslak.sdu.edu.tr
Hizmetiçi Eğitim Modülü	hiem.sdu.edu.tr
Araştırma Yenilikçilik Direktörlüğü	ayd.sdu.edu.tr
Covid-19	covid19.sdu.edu.tr
Kimlik	sts4.sdu.edu.tr
Mobil	
Duyuru Bildirim Sistemi	https://apps.sdu.edu.tr/Account/Login?tenantName=Duyuru
Özel Yetenek Sınavları Başvuru Sistemi	oysb.sdu.edu.tr
Mevzuat Yönetim Sistemi	mys.sdu.edu.tr
Ogem (Öğrenci Eğitim Modülü)	ogem.sdu.edu.tr
Güvenlik Otomasyonu	
Yönetici Bilgi Sistemi	
Kurumsal Servis Yönetimi	kds.sdu.edu.tr
Wifi Misafir Kayıt Sistemi	
YÖS (Yabancı Uyraklı Öğrenci Sistemi)	
Kart ve Diploma Basım Otomasyonu	
Yüzme Havuzu ve Spor Tesisi Otomasyonu	
Diploma İstek	diplomaistek.sdu.edu.tr
Sayılarla Mezunlarımız	mis.sdu.edu.tr

Spor Bilimleri Mülakat sistemi	
Bilgi İşlem Ziyaretçi Takip Sistemi	

Başkanlık tarafından satın alma yoluna gidilen yazılımlar:

Yazılım Adı
Proliz
Matlab
LabSis
Voip Santral Yazılımı
Hukuk Otomasyonu
Kvkk Süreç Yazılımı
Güvenlik Kamera Yazılımı
Optik Okuma Yazılımı
NETCAD

İdari ve Mali İşler Daire Başkanlığı

Üniversitenin koruma ve güvenliği kapsamında yapılan faaliyetleriniz ve kullanılan teknolojik alt yapılar:

- Üniversite koruma ve güvenliğine ilişkin üniversite çalışanlarının ve öğrencilerinin (e-posta, seminer, broşür vb.) bilgilendirilmesi:

“Süleyman Demirel Üniversitesi Koruma ve Güvenlik Faaliyet ve Eylem Planının”

Varlığı:

- Üniversite koruma ve güvenliğine ilişkin tüm paydaşlara dijital platformda bilgilendirme yapılmıştır.

* Doğu Kampüsünde 2 Batı Kampüsünde 2 olmak üzere toplam 4 adet Acil Panik Butonları bulunmakta olup bilgilendirmesi dijital platformda https://www.youtube.com/watch?v=hgqy_vQrCpM web adresinden yapılmıştır.

*Üniversite girişleri (bina içi dahil) kontrollü bariyer ve turnike sitemi ile yapılmakta olup buna ilişkin bilgilendirme dijital platformda <https://www.youtube.com/watch?v=jcf6MNMmE53s> web adresinden yapılmıştır.

- Başkanlığımızın bu faaliyetlere ilişkin kampüs sınırları duvar ve tel örgüler ile çevrilmiştir. Kampüs içine girişler bariyerli kontrol sitemi ile yapılmaya başlanılmış ve araçla girişlerde bandrol sistemi uygulanmıştır. Bina içine girişlerde personel, öğrenci ve misafir kart ile girişleri sağlanmıştır. Bu geçişler istenildiği takdirde raporlama yapılacak yazılımlara sahiptir. Ayrıca doğu kampüsünde 1 batı kampüsünde 1 olmak üzere 2 kamera izleme odasında 7/24 saat 308 kamera ile kayıt altına alınmakta ve izlenmektedir. Tüm bu faaliyetleri dönem başı başta olmak üzere yılda en az 1 kez sms veya e-posta aracılığı ile duyurulması için çalışma başlatılmıştır.

- Başkanlığımızın Isparta Valiliği İl Özel Güvenlik Komisyonunca onaylanan “Süleyman Demirel Üniversitesi Koruma ve Güvenlik Faaliyet ve Eylem Planı” bulunmaktadır.

Üniversitenin sivil savunma hizmetleri kapsamında yapılan faaliyetler ve kullanılan teknolojik alt yapılar:

- Sivil savunma hizmetlerine ilişkin üniversite çalışanlarının ve öğrencilerinin bilgilendirilmesi:

- **“Süleyman Demirel Üniversitesi Sivil Savunma Faaliyet ve Eylem Planı”nın varlığı:**

-

- Üniversite sivil savunmasına ilişkin üniversite çalışanlarına ve öğrencilerine hangi sıklıkla ve ne tür araçlarla (e-posta, seminer, broşür vb.) bilgilendirme yapılmaktadır?

- * Yangın önleme ve söndürme eğitimleri yüz yüze olarak en az yılda bir defa yapılıyor. Eğitimler, Isparta Belediyesi İtfaiye Müdürlüğü ve yangın söndürme cihazlarının dolun ve bakımını yapan firma yetkilileri tarafından yapılıyor.
- *Sertifikalı ilkyardımcı eğitimleri ve yenileme eğitimleri İl Sağlık Müdürlüğünce yönetmeliklerde belirtilen sürelerle uygun olarak yüz yüze yapılmaktadır.
- *Depremle ilgili bilgilendirmeler broşürlerle İl AFAD Müdürlüğü ekiplerince Üniversitemizde yapılmaktadır.
- *IRAP (Isparta Risk Azaltma Planı) ile ilgili İl AFAD Müdürlüğünce düzenlenen seminere katılım sağlanmış ve destek verilmiştir.
- Başkanlığımızın bu faaliyetlere ilişkin ne tür önleyici ve iyileştirici çalışmalar yapılmıştır?
- * Bütün birimlerde sivil savunma ekipleri oluşturulmuş ve güncelliği takip edilmektedir.
- * Yangın söndürme cihazlarının bakım ve onarımları tek elden yapılmaktadır.
- * Alarm ve yangın tatbikatları icra edilmektedir.
- * Faaliyetler iş güvenliği uzmanları ile koordine edilmektedir.
- Başkanlığımızın “Süleyman Demirel Üniversitesi Sivil Savunma Faaliyet ve Eylem Planı” bulunmaktadır.
- İş güvenliği uzmanları tarafından hazırlanan Birimlerimizin acil durum planlarında deprem, iş kazası, sabotaj ve patlama, sel su baskını, yangın ve koron virüs eylem planları mevcuttur.

Konu	2021	2022	Değişim
Satın alınan bilgisayar sayısı	41	54	31,70
Öğrenci başına düşen güvenlik personeli sayısı	0,00251123 (41.411/104 öğrenci sayısı/güv.pers.)	0,00253764 (40.983/104 öğrenci sayısı/güv.pers.)	1,05
Öğrenci başına harcanan temizlik malzemesi tutarı	0,095227 (434.865,34 TL. Harcanan)	28,6134 (1.172.663,00 TL. Harcanan)	29.947,57
Sivil savunma için yapılan harcama miktarı	5.428,00 TL.	110.212,00 TL.	1.930,43

Öğrenci İşleri Daire Başkanlığı

Öğrenci statüsü (yabancı uyruklu öğrenci, af kapsamında, geçmiş yıllardan gelen öğrenciler vb.) durumu dikkate alınarak harçlarının alınmasına ilişkin yapılan düzenlemeler:

Öğrenci Bilgi sisteminde öğrencilerin kayıtlı oldukları programa ve öğrencinin statüsüne göre (yabancı uyruklu, afkapsamında, program süresini uzatan) harç tanımlanmaktadır. Ders kaydı yapan öğrenci kayıtlı olduğu program ve statüsüne göre tanımlanmış olan harç ücretini ödeyerek ders kaydını kesinleştirmek zorundadır. Öğrenci bilgi sisteminde ders kaydı olup harç ödemeyen öğrenci listesi

raporlanabilmektedir. Harç borcunu ödemeyen öğrencilere akademik takvimde belirtilen ödeme haftasında SMS ile bilgi verilmektedir. Ödeme tarihlerinde harç borcunu ödemeyen öğrencilerin listesi “Yükseköğretim Kurumlarında Cari Hizmet Maliyetlerine Öğrenci Katkısı Olarak Alınacak Katkı Payları Ve Öğrenim Ücretlerinin Tespitine Dair Karar” gereği işlem yapılmak üzere ilgili akademik birimlere yazı ile bildirilmektedir. (link) (link)

Kayıtlarını yenilemeyen öğrencilerin yıllar itibarıyla (nedenlerine yönelik) dağılımına yönelik sayısal bir raporlama uygulamasının varlığı:

Başkanlığımızın kaydını yenilemeyen (veya yenileyemeyen) öğrencilere yönelik üst makamlara politika önerilerinin varlığı:

Kayıtlarını yenilemeyen öğrencilerin yıllar itibariyle kayıt yenilememe nedenlerine yönelik sayısal raporlamamız bulunmamaktadır. Bu yönde rektörlük makamına öneri sunulmamıştır.

Konu	2021	2022	Değişim
Çift ana dal yapan öğrenci sayısı	99	87	-12,12
Yan dal yapan öğrenci sayısı	32	20	37,5
Üniversiteden ayrılan öğrenci sayısı (mezunlar hariç)	2239	6204	177,08
Üniversitenin sağladığı eğitim burslarından faydalanan öğrenci sayısı	-	-	-
Mezun sayısı lisans	6465	4878	-24,54
Mezun öğrenci sayısı doktora	142	146	-2,81
Akredite program sayısı	1	1	0

Yapı İşleri Daire Başkanlığı

Üniversitemizin bina vb. yapılarına ilişkin düzenli olarak kontrol ve denetimi planlaması ve bu denetimlerin Rektörlük makamına sistematik bir şekilde raporlaması (fotoğraf vb. kanıtlar ile):

Yeni yapılan binaların düzenli olarak kontrol ve denetimi Yapı Denetim ve Kontrolörlük Şube Müdürlüğü tarafından yapılmaktadır. Hakedişlerde; yapılan imalatların neler olduğu, işin ilerleme yüzdesi ve imalatlarla ilgili resimler mevcuttur.

Mevcut binalarda da yazı ile Başkanlığımıza bildirilen problemler yerinde tespit edilmekte ve problemlerin çözümü Bakım Onarım Şube Müdürlüğü tarafından yapılmaktadır.

Yapılan işlerin tamamı Rektörlük Makamı ile koordineli şekilde yapılmaktadır. Ancak sistematik bir raporlama yapılmamaktadır.

Yapı İşleri kapsamında bir talep-takip sisteminin varlığı:

Yapı İşleri kapsamında bir talep-takip sistemi bulunmaktadır. Üniversite genelinden gelen talepler bu sistem üzerinden değerlendirilmekte ve tamamlanmaktadır (Kanıt 1). Bakım Onarım Şube Müdürlüğümüzce talep takip sistemi üzerinden yıllara göre iş sayıları ve işlerin kategorileri detaylı şekilde dijital ortamda arşivlendirilmektedir (Kanıt 2.).

Kanıt 1. Yıllara Göre Tamamlanan İşlerin Genel Toplama Oranı:

Yıllar	Tamamlananlar	Genel Toplam
2019	711	725
2020	579	582
2021	918	932
2022	1216	1302

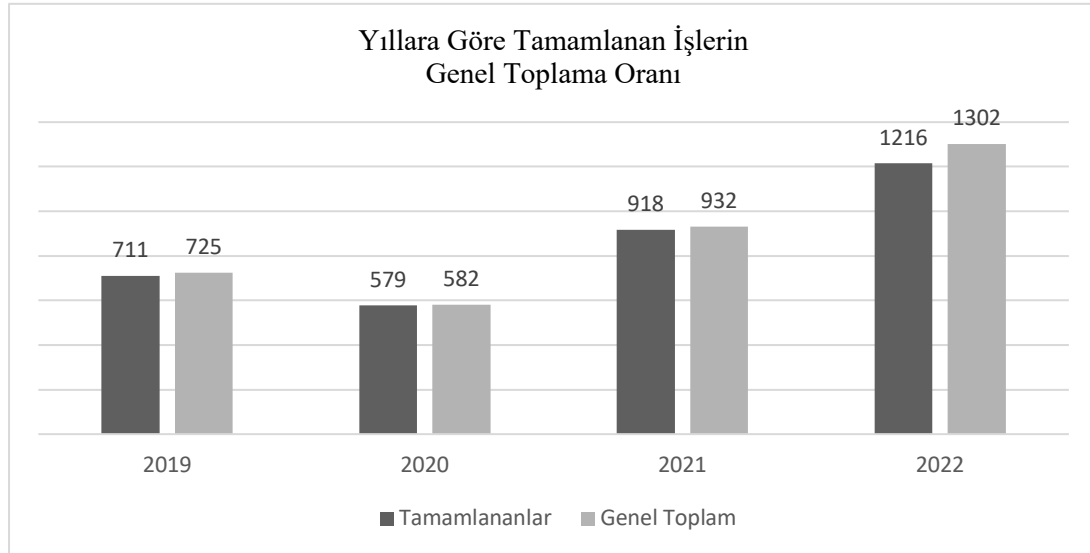

Kanıt 2. Yıllara Göre İş SayılarıBakım Onarım Şube Müdürlüğü
Talep Takip Sistemi Yıllara Göre İş Sayıları

		2019	2020	2021	2022	Genel Toplam
Asansör	Tamamlandı	4	11	15	12	42
	Yeni Talep				1	1
Asansör Toplam		4	11	15	13	43
Boya	Malzeme/Parça Bekliyor				1	1
	Tamamlandı	26	20	22	39	107
	Yeni Talep				5	5
	İşlem Görmedi		1			1
Boya Toplam		26	21	22	45	114
Elektrik	Malzeme/Parça Bekliyor		1	1	3	5
	Tamamlandı	73	96	160	233	562
	Yeni Talep			3	5	8
Elektrik Toplam		73	97	164	241	575
Genel	Devam Ediyor				1	1
	Tamamlandı			86	82	168
	Yeni Talep			2	18	20
	İşlem Görmedi				2	2
Genel Toplam		0	0	88	103	191
Klima	Tamamlandı	36	21	32	48	137
	Yeni Talep				2	2
	Ödenek Bekliyor				1	1
Klima Toplam		36	21	32	51	140
Marangoz Atölyesi	Malzeme/Parça Bekliyor			1	3	4
	Tamamlandı	38	42	74	98	252
	Yeni Talep				3	3
	İşlem Görmedi				5	5
Marangoz Atölyesi Toplam		38	42	75	109	264
Metal Atölyesi	Devam Ediyor			1		1
	Tamamlandı	20	25	28	31	104
	Yeni Talep				1	1
	İşlem Görmedi	1				1
Metal Atölyesi Toplam		21	25	29	32	107
PVC Atölyesi	Tamamlandı	31	25	46	53	155
	Yeni Talep			2	9	11
	İşlem Görmedi				1	1
PVC Atölyesi Toplam		31	25	48	63	167
Sihhi Tesisat	Malzeme/Parça Bekliyor			3		3
	Tamamlandı	161	139	220	334	854
	Yeni Talep				4	4
	İşlem Görüyor				1	1

Sihhi Tesisat Toplam		161	139	223	339	862
Telefon	Devam Ediyor	1				1
	Tamamlandı	183	128	106	99	516
	İşlem Görmedi				2	2
Telefon Toplam		184	128	106	101	519
Turnike ve Bariyer	Tamamlandı			29	64	93
	Yeni Talep				1	1
Turnike ve Bariyer Toplam		0	0	29	65	94
İnternet	Tamamlandı				17	17
İnternet Toplam		0	0	0	17	17
İnşaat	Devam Ediyor	1				1
	Malzeme/Parça Bekliyor		1			1
	Tamamlandı	139	72	100	106	417
	Yeni Talep			1	12	13
	Ödenek Bekliyor				3	3
	İşlem Görmedi	11				11
	İşlem Görüyor				2	2
İnşaat Toplam		151	73	101	123	448
Genel Toplam		725	582	932	1302	3541

Tamamlananlar Genel Toplamı

711 579 918 1216 3424

Ayrıca Park ve Bahçeler Şube Müdürlüğümüzce İş Makinası ve Traktör Talep Formu oluşturulmuş olup, yılsonuna kadar 18 adet talep alınmış; yükleme, taşıma ve boşaltma işi gerçekleştirilmiştir.

2022 yılı için Dezavantajlı gruplara yönelik yapılan iyileştirmeler:

- 1- 17.05.2022 tarihinde SDÜ İç Mekan 2. Etap Engelli Erişimi İş
- 2- 01.09.2022 tarihinde SDÜ Dış Mekan Engelli Yapım İş ihaleleri yapılmış olup, katılım sağlanmamıştır.

Üniversitemizin toplumsal katkı performansı kapsamında, Üniversitemiz Yapı İşleri ve Teknik Daire Başkanlığı sorumluluğundaki tüm alanların fiziki altyapı çalışmaları ve sürdürülebilirliği hassasiyetle yürütülmektedir. “Engelsiz Üniversite Ödülleri”nden SDÜ’ye İki Turuncu Bayrak” Yükseköğretim kurumlarındaki engelli bireylerin; mekânlara, eğitsel imkânlarla ve sosyo-kültürel faaliyetlere erişimleri konusunda farkındalık yaratılması ve iyi uygulamaların yaygınlaştırılması amacıyla Yükseköğretim Kurulu (YÖK) tarafından verilen “Engelsiz Üniversite Ödülleri” sahiplerini buldu. Yerleşke sınırları içerisinde engelli bireylerin tam, etkin ve eşit katılımını sağlamak amacıyla gerçekleştirilen çalışmaların tespiti ile yapılan değerlendirme neticesinde Süleyman Demirel Üniversitesi Tıp ve Hukuk Fakülteleri, “2022 Yılı Mekânda Erişebilirlik Ödülü”ne layık görülerek Turuncu Bayrağın sahibi oldu. YÖK’ün ülkemizdeki üniversitelerin değerlendirmeye aldığı “Engelsiz Üniversite Ödülleri 2022” kapsamında Üniversitemiz, turuncu bayrağı almaya hak kazanan 71 üniversiteden birisi oldu. Daha önce de Üniversitemiz bünyesinde faaliyet gösteren Rektörlük, Mühendislik Fakültesi, Mimarlık Fakültesi, İlahiyat Fakültesi, Türkiye’nin ilk ve tek Engelsiz Ağz ve Diş Sağlığı Hastanesi turuncu bayrak ödülünü almaya hak kazanmıştı. 2022 yılında Üniversitemizin böylelikle yedi turuncu bayrağı bulunmaktadır (Kanit 3.).

Kanit 3. <https://w3.sdu.edu.tr/haber/10988/engelsiz-universite-odullerinden-sduye-iki-turuncu-bayrak>

Başkanlık personeline yönelik 2022 yılı için verilen hizmet içi eğitimler:

Başkanlık personeline yönelik 2022 yılı için 9 adet hizmet içi eğitim verilmiştir. Toplamda 339 personel bu eğitimden faydalanmıştır. Personele yönelik verilen eğitimler ve eğitimden faydalanan personel sayısı tabloda sunulmaktadır (Kanıt 4).

Kanıt 4. Yapı İşleri ve Teknik Daire Başkanlığı Hizmet İçi Eğitim Tablosu

Yapı İşleri ve Teknik Daire Başkanlığı Hizmet İçi Eğitim Tablosu	
Verilen Hizmet içi Eğitim	Toplam
2918 Sayılı Karayolları Eğitimi	13
Temel İlk Yardım Yenileme Eğitimi	8
Bilgi Güvenliği Farkındalık Eğitimi	12
Yangın Önleme ve Söndürme Eğitimi	8
Uyuşturucu Bağımlılığı ve Siber Güvenlik Konularında Farkındalık Eğitimi	141
Şoför Personele Farkındalık Eğitimi	13
Personel İlişik Kesme Eğitimi	2
Aday Memur Temel Eğitimi	3
İş Sağlığı ve Güvenliği Temel Eğitimi	139
Toplam	339

Başkanlık ulaştırma hizmetleri bünyesinde çalışanların görev esnasında karıştıkları trajik kazaları ve bu kazaların azaltılmasına yönelik iyileştirmeler:

Ulaştırma Şube Müdürlüğümüz bünyesinde çalışanların görev esnasında 2 adet trafik kazasına karışmıştır.

21.06.2022 tarihinde Kaza yol kusurlarından kaynaklanmıştır.

11.12.2022 tarihinde Kaza diğer araç sürücüsünden kaynaklanmıştır.

Başkanlığın kazaların azaltılması ve önlenmesi kapsamında, Üniversite yollarının iyileştirilmesine yönelik üst yönetime bir raporlama ve bilgilendirme faaliyetleri:

Isparta Belediyesince 18.04.2022, 27.10.2022 ve 15.11.2022 tarihlerinde yapılan yazışmalara istinaden yollardaki bozuk asfalt kaplamaların bakım ve onarımı sağlanmıştır.

Park ve Bahçeler Şube Müdürlüğümüzce Üniversitemiz Doğu-Batı yerleşkeleri içindeki ana arter ve tali yollarda kar küreme ve buzlanmayı önleme çalışmalarında tespit edilen kaza riski olabilecek yatay ve düşey kurlarda 4 lokasyonda Başkanlığımızın talebi üzerine Isparta Belediyesince asfalt kaplama frezeleme çalışmaları yapılmıştır.

Başkanlığın 2022 yılı için İnşaat vb. alanlarından doğabilecek kazalara ilişkin önleyici ve iyileştirici faaliyetleri:

İnşaatlarda doğabilecek kazalarla ilgili yüklenici firmalara Yapım İşleri Genel Şartnamesi 9. Madde, 4. Fıkrasında; "İşin devamı sırasında işyerinde yapılacak çalışmalar nedeniyle, işçilerle çevre halkının kazaya uğramalarını, zarar görmelerini ve işlerde zarar ve hasar meydana gelmesini önleyici tedbirlerin alınmasından da yüklenici sorumlu olup, alınan bütün tedbirlere rağmen, yüklenicinin yaptığı işlerden dolayı üçüncü kişilerin kendilerine veya mallarına zarar verilmesi ihtimaline karşı mali mesuliyet sigortası yaptırmakla da yükümlüdür. Mali mesuliyet sigorta bedeli olarak, bu konuda

sigorta şirketlerinin uygulamalarında kullandığı bedeller esas alınır." ifadesi esas olmak üzere işlere ait sözleşmenin ilgili maddeleri gereği İnşaat sahasında gerekli iş güvenliği tedbirlerinin alınması ile ilgili yazı yazılmaktadır.

Ayrıca yapı denetim personelimiz işlerin ilerleyişi sırasında güvenlik tedbirleri noktasında alınan önlemleri incelemekte; oluşabilecek tehlikeler için tedbir alınmadığı takdirde yüklenici firma yazılı ve sözlü olarak uyarılmakta ve günlük şantiye defterine yazılmaktadır.

Başkanlığın çevre ve iklim risklerine karşı aldığı tedbirler:

Başkanlığımızın çevre ve iklim risklerine karşı alınan tedbirler kapsamında Başkanlığımızca 3 adet Geçici Atık Depolama Alanları yapılmıştır. Atıkların yerinde ayrıştırılması amacıyla tasarlanan söz konusu yapılar kampüsün belirli bölümlerine kontrollü bir şekilde konumlandırılmıştır.

SDÜ Doğu Kampüs Diş Hekimliği Fakülte Binası yanı, SDÜ Doğu Kampüs Tıp Fakültesi Hastane arkası ve Batı Kampüs Merkezi Derslik Binası yanı olmak üzere 3 (üç) ayrı yapı şeklinde Geçici Atık Depolama Alanları yapılmıştır. Her bir yapının içerisinde yer alan birimler: 1. Kağıt atıklar, 2. Plastik Atıklar, 3. Cam-Metal Atıklar, 4. Organik Atıklar şeklinde bölümlendirilerek birbirinden ayrılmıştır (Kanıt 15). Toplanan atıkların ayrıştırılması, geri dönüşüm miktarları vb. gibi konulara hassasiyet gösterilmektedir. Atıkların yerinde ayrıştırılması için personelimize önceki yıllarda atık konulu sunum yapılmıştır

Kanıt 15. Geçici Atık Depolama Alanları



Park ve Bahçeler Şube Müdürlüğümüzce, Üniversitemiz 2022 yılı boyunca Doğu-Batı yerleşkeleri içerisinde bulunan ağaçların budanması ve çeşitli nedenlerle kırılması sonucunda oluşan dallarından; 420 m³ peyzaj malzemesi, 3m³ bahçe mobilya imalatında kullanılmak üzere kereste imalatı, 30 m³ doğalgazdan tasarruf yapılmak üzere sera ısıtmasında kullanılması için odun stoklanmıştır.

Kampüs alanındaki bitkilerin mevsimine göre budama işlemleri sonrası oluşan bitkilerin bir kısmı dal öğütme makineleriyle öğütülerek parçalanmakta; böylece organik atıkların doğaya gübre olarak geri dönüşümü yapılmaktadır. Ayrıca minik parçalar halindeki organik atıkların Üniversitemizin peyzaj tasarımında kullanılması başarılı uygulama örnekleri arasında değerlendirilmektedir (Kanıt 16).

Kanıt 16. Organik atıkların peyzaj tasarımıyla geri dönüşümü



Kampüsteki ağaçların ve bitkilerin budanması sonucu oluşan organik atıkların bir kısmı da düzenli olarak kurutulularak, yeni bitki yetiştiriciliğinde seraların ısıtılmasında kullanılmaktadır. Sera ısıtılmasında yürütülen bu geri dönüşüm uygulamasıyla, doğalgaz kaynaklı karbondioksit gazı (CO₂) salınımı minimuma indirilmektedir (Kanıt 17).

Kanıt 17. Sera ısıtılmasında yürütülen geri dönüşüm uygulaması



Ayrıca kampüste yaşayan kişi sayısının toplam kampüs yeşil alan miktarına oranıyla canlı bitki kontrolü yapılmaktadır. Kampüs alanını kullanan artan paydaşlarımızın sayısı kadar söz konusu oranla yeşil alan sürekliliği sağlanmaktadır (Kanıt 18).

Kanıt 18. Kampüs yeşil alanı

Konu	2021	2022	Değişim %
Eğitim ve Araştırma Alanlarının Toplam Miktarı (Metrekare cinsinden)	71.069	69.691	-1,94
Dijitalleşme Alt Yapısı İçin Ayrılan Bütçe	4.048.006,14	11.425.644,45	182,25
Dezavantajlı Gruplara Ayrılan Bütçe	13.089.581,30	7.254.000,55	-44,58
Öğrenci Başına Düşen Eğitim Alanı	1,84	1,95	5,98
Öğrenci Başına Düşen Kapalı Alan	9,11	9,81	7,68
Öğrenci Başına Düşen Sosyal Alan	1,61	1,86	15,53

Strateji Geliştirme Daire Başkanlığı**Üniversitemizin İç Kontrol Eylem planı ve İç Kontrol Eylem planına göre önleyici ve düzenleyici faaliyetleri, Ön mali kontrol ile ilgili yapılan dijital çalışmalar:**

Üniversitemiz iç kontrol eylem planının hazırlanmasına yönelik hazırlıklar kapsamında geçtiğimiz yıllarda iç kontrol atölyesi kurulmuştur. Kurulan atölye görev dağılımlarını yaparak çalışmalara başlamıştır. Ancak çalışmalar sürerken üniversitemize bağlı birçok birimin Isparta Uygulamalı Bilimler Üniversitesine devredilmesi neticesinde çalışmalar aksamış ve arzu edilen sunuca ulaşamamıştır. Ancak, Başkanlığımızla birlikte Üniversitemizde faaliyet gösteren toplam altı dair başkanlığı ile birlikte ISO 9001 Kalite Yönetim Sistemi ve ISO 27001 Bilgi Güvenliği Yönetim Sistemi sertifikası süreçleri başlatılmış ve Başkanlığımız her iki sertifikaya da sahip olmayı başarmıştır.

Ön mali kontrol süreçleri üniversite yönetimimizin ihtiyaç duyduğu gerekli bilgileri ve raporları üretecek ve analiz yapma imkânı sunacak şekilde yürütülmektedir. Bu kapsamda ön mali kontrole tabi tutulan iş ve işlemlerin istatistiği tutulmakta olup bu işlemlerden uygun, uygun olmayan, şartlı olarak uygun görülenler ve eksikleri giderilen iş ve işlemlerin verileri kayıt altına alınmaktadır. Uygun olmayan, eksikleri giderilen veya şartlı olarak görüş yazısı hazırlanan iş ve işlemlerde ilgili

harcama birimleri ve personellerine bir sonraki iş ve işlemlerin mevzuata uygun olarak yürütülmesi gerektiği konusunda mevzuat çerçevesinde danışmanlık yapılmaktadır.

Üniversitenin kurumsal risk haritası (mali risk haritası):

Üniversitemiz 2021-2025 stratejik planı hazırlanırken altı alt başlıkta tespitler, fırsatlar, tehditler ve yapılacaklar listesini içeren sektörel eğilim PESTLE analizi, sektörel yapı analizi ile eğitim, araştırma, girişimcilik, toplumsal katkı ve kurumsal kapasite başlıkları için ayrı ayrı GZFT analizi ve GZFT stratejileri analizleri gerçekleştirilmiştir. Bu çalışmalardan elde edilen bulgular neticesinde ise tespitler ve ihtiyaçların belirlenmesi tablosu hazırlanarak riskler ortaya konulmuş ve planda yayınlanmıştır.

Bununla birlikte, 2022 yılında personel harcaması ile mal ve hizmet alım giderlerinin (özellikle elektrik ve doğal gaz ödemelerinde yaşanan artış ile birlikte) genel bütçe harcamasına oranı yaklaşık %89 seviyesine ulaşmıştır. Üniversitemiz bütçesinin harcamalarına ilişkin tabloya aşağıda yer verilmiştir.

odu	Ödenek Türü	2021		2022	
		KBÖ	HARCAMA	KBÖ	HARCAMA
01	Personel Giderleri	377.464.000	412.345.350	486.793.000	722.429.851
02	Sosyal Güvenlik Kurumlarına Devlet Primi Giderleri	62.412.000	68.893.020	79.326.000	112.147.628
03	Mal Ve Hizmet Alım Giderleri	37.844.000	36.923.903	44.719.000	139.343.548
05	Cari Transferler	19.173.000	78.341.700	27.131.000	38.903.608
06	Sermaye Giderleri	53.848.000	50.097.225	60.685.000	84.237.155
07	Sermaye Transferleri		3.158.682		
Genel Toplam		550.771.000	649.759.880	698.654.000	1.097.061.789

Sayıştay Başkanlığının yargılama faaliyetleri kapsamında çıkartılan bulgu ve sorguların azaltılmasına yönelik ne tür önleyici ve iyileştirici çalışmalar:

Sayıştay tarafından yapılan denetimler sonucu ortaya çıkan bulgular kurumumuza ulaştıktan sonra bu bulgular için cevaplar hazırlanmakta Sayıştay'a gönderilmektedir. Her yıl düzenli olarak yapılan bu denetimlerde ortaya çıkan bulgulardan itiraz edilmesine gerek görülmeyenler için gerekli düzeltme iş ve işlemlerinin nasıl yapılacağı Sayıştay Başkanlığına bildirilmektedir. Bu bilgilendirmenin ardından Üniversitemizde ilgili birimlerle yazışmalar ve diğer bilgilendirmeler yapılarak aynı konuda tekrar bulgu tespit edilmesinin önüne geçilmektedir.

	2021	2022	Değişim
Araştırma Gideri	23.714.129	37.931.831	59,95%
Yönetim Giderleri	74.349.076	39.344.909	-47,08%
Öğrenci Başına Yapılan Harcama Miktarı	15.470	28.870	86,61%
Yayın Alımının Bütçeye Oranı	0,38%	0,24%	-38,68%

Üniversiteye Yapılan Bağış Miktarı	0	0	0
Öğrenci gelirleri	26.223.931	31.361.133	19,59%

Yönetim giderinde 2022 yılında yaşanan düşüşün temel sebebi bu programdan alımı gerçekleştirilen bazı mal ve hizmetlerin 2022 yılında farklı programlardan gerçekleştirilmesidir.

Yayın alımı giderleri bir önceki yıla göre artış göstermiştir ancak 2022 yılı personel ve enerji giderlerindeki yüksek artış ve ek bütçe uygulaması nedeniyle oransal olarak bir düşüş görünmektedir.

Sonuç, Değerlendirme ve Öneriler:

Sonuç olarak Yönetim Sistemi İzleme ve Yönlendirme Komisyonu'nun Üniversitemizin Yönetim Kapasitesinin Gelişimine ve Kurum Kimliğinin Oluşumuna İlişkin Bazı Görüş ve Önerileri aşağıda yer almaktadır:

- **Kalite Süreçlerinde Tekdüzelğin Ortadan Kaldırılması ve Kendini Yenileme:** Kalite komisyonları dahil her türlü komisyonun raporlamalarında ve değerlendirmelerinde oluşacak olası körlüklerin, tek düzelğin ve kendini tekrarın ortadan kaldırılması için ilgili komisyonlarda rotasyona gidilmesi, komisyon başkan ve üyelerine aynı görevin sadece bir kez (bir dönem kuralı) verilmesi önerilmektedir. Bu anlayışla yeni yaklaşımlar, farklı ve zengin görüşler elde edilebilecek ayrıca komisyonlar kendini yenileyebilecektir. Ayrıca komisyon başkanlarının belirli oranda üye seçiminde belirleyici olmasına yönelik düzenleme yapılması gerektiği değerlendirilmektedir.
- **Kişisel Verilerin Güvenliğini Koruma ve İzleme Komisyonu:** Üniversitenin satın aldığı yazılımlarda işlenen kişisel verilerin güvenliğine ilişkin olarak bilgi işlem daire başkanlığı dışında bilgi teknolojileri ve sistemleri üzerinde çalışan öğretim üyelerinden bir komisyon kurulması ve konunun hassasiyeti bakımından bu komisyon tarafından düzenli denetim, kontrol ve raporlamanın yapılması önerilmektedir. Önemli ve kritik konularda satın alma yoluna gidilen yazılımlarda ciddi düzeyde işlenen kişisel verilerin sadece “Taraflarla Gizlilik ve İfşa Etmeme Sözleşmesi” ile korunamayacağı ve kontrol edilemeyeceği değerlendirilmektedir.
- **Kayıtlarını Yenilemeyen (veya Yenileyemeyen) Öğrencilere Yönelik Özel Bir Çalışma Yürütülmesi ve Konunun Sürekliliği de Dikkate Alınarak Çalışmaların da Sürekliliğinin Sağlanması:** Öğrenci Daire Başkanlığının koordinatörlüğünde ve ilgili fakültelerden alınacak destek ile kayıtlarını yenilemeyen veya yenileyemeyen öğrencilerin sorunlarına çözüm aranması Üniversitenin çözmekle yükümlü olduğu değerlendirilen önemli bir sorumluluğudur. Bu kapsamda ilgili veri tabanının (istatistiklerin) oluşturulması, konuya ilişkin süreçlerin belirlenmesi, Rektörlük makamına arz edilmesi ve gerekli politikaların oluşturulması önem taşımaktadır.
- **Nitelikli Arşivleme, Yedekleme, Bilgi ve Belgelerin Korunması ve Belge İmha İşlemlerine Yönelik Düzenleme ve Kontrol Süreçlerinin İyileştirilmesi:** Üniversitenin Tüm Birimleri İçin Arşivleme, Yedekleme, Belge ve Dosyaların Korunmasına ve Belge İmha İşlemlerine Yönelik Çalışmalar Hakkında İç Denetim Birimine 2023 yılı için raporlama ve değerlendirme görevinin verilmesi ve bu kapsamdaki eksikliklerin giderilmesi gerektiği değerlendirilmektedir.
- **Üniversitemiz mezun öğrencilerine verilecek diplomalarına yanında iyi uygulama örneği olarak Minyatür Diploma verilmesi:** Komisyonumuz üniversitemiz kampüs alanına girişlerde kullanılmak ve üniversitemiz tesislerinden yararlanmak üzere üniversitemiz mezunlarına “minyatür diploma” verilmesinin, eski mezunlarımıza da üniversitemize başvurmaları şartıyla kendilerine bu hakkın tanınmasının uygun olacağını değerlendirmektedir. İlgili uygulama ODTÜ’de yer almaktadır. Aynı zamanda kampüs girişlerinde mezun öğrencilerin adı, soyadı ve mezuniyet tarihleri güvenlik personellerinin sistemlerine işlenebilir.

- **Üniversitemiz emekli personellerinin takiplerinin iyileştirilmesi ve üniversitemizin emekli personelleri ile işbirliğinin geliştirilmesi hakkında (SDÜ Emekli Personel İletişim Biriminin Kurulması):** Komisyonumuz Üniversitemiz emekli personellerinin zaman zaman, törenlere, seminerlere vb. etkinliklere davet edilmesinin, emekli personelimize dijital ortamda Üniversitemiz faaliyetleri ve haberlerine ilişkin olarak aylık/yıllık bilgilendirme (rektörlük iletişim biriminden adreslerini güncelleyenlerden) yapılmasının, Üniversitemiz ile bağlarının kopmamasının sağlanmasının anlamlı ve yararlı olacağını değerlendirmektedir.
- **Üniversitemiz araştırma görevlilerinin idari yüklerinin azaltılması ve iyileştirilmesi hakkında iyi uygulama örnekleri:** Komisyonumuz üniversitemiz araştırma görevlilerinin, idari yüklerinin oldukça fazla olduğunu değerlendirmektedir. Aşağıda belirtilen örnek bazı idari yüklerin (akademik bilgi gerektirmeyen ve araştırma görevlilerinin yaklaşık 1,5 ayını alan), ilgili üniversitelerde idari personeller ve/veya bilgi işlem personelleri tarafından yerine getirildiği tespit edilmiştir. Ancak Üniversitemizde söz konusu idari işler ise temel görevi akademik araştırmalar olan asistanlarımız tarafından yerine getirilmektedir. Bu kapsamda tabloda belirtilen idari işlerin, bilgi işlem ve/veya ilgili fakülte personelleri tarafından basit bir yazılım ile yerine getirilmesi iyi uygulama örneği olarak önerilmekte ve değerlendirilmektedir. Aynı zamanda araştırma görevlilerinin her geçen gün sayılarının azaldığı de göz önüne alındığında, görev tanımlarının belirlenmesine ilişkin bir komisyonun kurulması önem arz etmektedir. Böylelikle araştırma görevlileri daha fazla araştırma ve geliştirme faaliyetine zaman ayırabilecek, üniversitemize **araştırma üniversitesi** olma yolunda daha fazla katkı sağlayabileceklerdir.

Üniversite	Görev	Görevi ifa eden
Ankara Üniversitesi SBF	Sınav programı Ders programı Gözetmenlik programı	İlgili memurlar
Dokuz Eylül Üniversitesi İİBF	Sınav programı Ders programı Gözetmenlik programı	Bilgi işlem memurları (yazılım aracılığıyla)
Pamukkale Üniversitesi İİBF	Sınav programı Ders programı Gözetmenlik programı	İlgili idari personeller (İki personel tarafından, yazılım aracılığıyla)
Çukurova Üniversitesi İİBF	Sınav programı Ders programı Gözetmenlik programı	İlgili idari personeller (yazılım aracılığıyla)
Afyon Üniversitesi İİBF	Sınav programı Ders programı Gözetmenlik programı Pek çok komisyon	İlgili idari personeller (2008'den itibaren tek bir kişi tarafından) İlgili bölüm sekreteri
Erciyes Üniversitesi İİBF	Sınav programı Ders programı Gözetmenlik programı	Bilgi işlem sorumlusu memur ve bir bilgisayar alanında uzman öğretim görevlisi tarafından hazırlanmaktadır. (Online sınav sistemi)
İstanbul Üniversitesi İİBF	Sınav programı Ders programı Gözetmenlik programı	İlgili öğrenci işleri personeli
ODTÜ	Sınav programı Ders programı Gözetmenlik programı	İlgili bölüm sekreterliği
Süleyman Demirel Üniversitesi İİBF	Sınav programı Ders programı Gözetmenlik programı	Araştırma görevlileri

- **Üniversitemiz öğrencilerinin mağduriyet yaşamaması amacıyla mezun olur olmaz diplomalarını alması hakkında (Diploma Basımlarının Öne Çekilmesi):** Komisyonumuz Üniversitemiz son sınıf öğrencilerinin diplomalarının önceden bastırılmasının, mezun olur olmaz öğrencilerimizin diplomalarını almasının ve böylelikle oluşabilecek mağduriyetlerin giderilmesinin önem taşıdığını değerlendirmektedir. Diploması bastırılmış ancak mezun olamamış öğrencilerin diplomalarının ayrılması (iptali) sağlanabilir. Böylelikle mezunlar diplomalarını en kısa sürede ilgili yerlerde kullanabilecek ve üniversiteye gelerek sadece diploma almak için ek bir külfete katlanmamış olacaklardır. İlgili uygulama ODTÜ ve Boğaziçi Üniversitelerinde yapılmaktadır.
- **Lisansüstü mülakatlarının Mayıs ayında yapılmasına ilişkin iyileştirme (Lisansüstü Mülakatlarının Daha Erken Bir Tarihe Çekilmesi):** Üniversitemiz lisansüstü başvuru ve kabulleri Eylül ayında gerçekleştirilmektedir. Ancak komisyonumuz Lisansüstü mülakatlarının Mayıs ayında yapılmasının, böylelikle Eylül ayına kadar mezun öğrencilerin bekletilmemesinin, öğrencilerin önünü görmesinin sağlanmasına katkı yapacağını değerlendirmektedir. Mezun olmadan lisansüstü programlara kabulünün netleştirilmesi (nitekim böylesi programlara başvuran öğrenciler iyi notlarla başvurumaktadırlar), kabul edilen ancak mezun olamamış öğrencilerin olması halinde ise yedeklerden alma yoluna başvurulması önerilmektedir. İlgili uygulama ODTÜ ve Boğaziçi Üniversitelerinde yapılmaktadır.
- **Özgün bir uygulama olarak “Temel İnsan Hakları ve Etik Değerler Dersine” her programda yer verilmesi ve ilgili program ile ilişkilendirilmesi:** Günümüzde üniversiteler öğrencilerini sadece bilgi ile donatmayı hedeflemektedirler. Ancak **etik yeteneklerin geliştirilmesi** ise geri planda kalmaktadır. Değerler konusu giderek önemsizleşmektedir. Toplumların **“etik bilgi ve insan hakları bilgisinin”** eksikliği önemli bir sorundur. Ve istenilmeyen pek çok davranışın (şiddet, terörizm, hırsızlık, cinayet, hak ihlalleri, meslek ahlakının çığnemesi vb.) ana sebebidir. Bu sorunun giderilmesinde, dürüst ve adil olmak, saygı, güven ve sevgi gibi en temel etik değerlerin öğrencilerimizce edinilmesinde ve benimsenmesinde üniversitemizin çok önemli bir rol oynayacağı değerlendirilmektedir. Komisyonumuz üniversitemizin, tüm branşlarda **“temel insan hakları ve etik değerler bilgisinin edinilmesinde”** önemli bir rol oynaması gerektiğine inanmaktadır. İnsan haklarının etik ilkeler olarak vurgulanması ve üniversitenin her bir öğrencisinin **temel insan hakları** dersini alması gerektiğine inanmaktadır. Üniversitenin bütün dallarında insan hakları eğitiminin verilmesi önem taşımaktadır. İlgili dallarda yetiştirilecek öğrencilerin edineceği meslekle ilişkisi kurularak insan hakları eğitimi verilmelidir. İnsan hakları hukukunun sadece hukuk fakültelerinde bir hukuk dersi olarak değil, tüm fakültelerde yaygın (sadece bir mevzuat bilgisi olarak değil) hale getirilmesi sağlanmasının önem taşıdığı değerlendirilmektedir.
- **Birimlerin faaliyet raporlarının düzenli bir şekilde yayınlanması:** Üniversitenin birimlerinin birim faaliyet raporlarını düzenli olarak yayınlaması şeffaflık ve hesap verilebilirliğin olmazsa olmaz koşuludur. Bu kapsamda gerek akademik gerek idari birimlerin konuya ilişkin hassasiyet göstermelerinin gerekliliğinin önem taşıdığı değerlendirilmektedir.
- **Spor Tesislerinin Kullanım Oranını Arttırmaya Yönelik Özel Çalışmaların Yapılması:** Obezitin ve obeziteye bağlı sağlık sorunlarının arttığı günümüzde spor yapmanın ne denli önemli olduğu tartışılmaz. Sağlık Kültür ve Spor Daire başkanlığı başta olmak üzere ilgili

birimlerin spor tesislerinin kullanım oranının arttırmaya yönelik daha fazla ve somut çalışmalar yapması gerektiği değerlendirilmektedir. Spor salonlarının daha uzun süre açık kalması, sahaların (halı saha, tenis kotları vb.) kapılarının kilitli olmaması, bu sahalar için gerekli olan top, raket, vb. araçların niteliğinin ve niceliğinin artırılması, yasaklayıcı değil özendirici yaklaşımların öne çıkarılması büyük önem taşımaktadır. Spor tesislerinden faydalanan ve faydalanmak isteyen özellikle iç paydaşlarımızın (öğrenciler, akademisyenler ve idari personelin) istatistiklerinin tutulması ve bu istatistiklerin sonuçlarına yönelik politikaların geliştirilmesi toplum sağlığı açısından çok değerlidir.

- **Yapı İşleri ve Teknik Daire Başkanlığının Bina vb. Yapılara İlişkin Kontrol ve Denetimlerinin Rektörlük Makamına Her Yıl Sonunda Raporlanması:** Yeni veya eski yapılan binaların kontrol ve denetimi büyük bir kampüse sahip olan Üniversite açısından süreklilik ve finansal kaynak gerektiren bir işlemdir. Bu kapsamda Rektörlük makamının konuya ilişkin düzenli olarak bilgilendirilmesi, oluşabilecek aksaklıkların önüne geçilmesi ve gerekli mali politikaların oluşturulması açısından önem taşımaktadır.
- **Komisyonların Yapısının Güçlendirilmesi ve Süreçlerin Profesyonelliğinin Sağlanması: Raportörlük Müessesesinin Kurulması** Bütün komisyonların bir üyesinin veya üniversitenin nitelikli birimlerinde yer alan uzman personelinin raportör olarak belirlenmesi, komisyon başkanı ile birlikte raportörün bütün süreçlerde birlikte rol almasının sağlanması, komisyonların işleyişinde aksamaların sağlamaması için raportörün her aşamada başkanın yerine ikame edilmesi, raportörlerin görev tanımlarının belirlenmesi (örneğin, ilgili komisyonunun başkanının yapacağı bir sunumun olası bir aksilik durumunda raportör tarafından sunulması gibi), özetle komisyonlarda oluşturulacak raportör müessesesi ile adeta başkanın yedeği gibi komisyonların süreçlerinin aksamaması için önemli bir rol verilmesi gerektiği değerlendirilmektedir.
- **Kısa Süreli Sadece Belli Bir Amaç ve Hedefe İlişkin Özel İhtisas Komisyonları Kurulması:** Araştırmaya değer görülen, belli bir hedefi ve çıktısı olan kısa süreli komisyonlar kurarak komisyon üyelerinden en üst seviyede faydanın elde edilmesi. (Örneğin, üniversitenin tüm birimlerinin ideal iş akışının oluşturulmasına ilişkin bir komisyon, iş akış süreçleri oluşturulduktan sonra görevi tamamlanmalı veya yabancı uyruklu öğrencilerin sosyo ekonomik sorunlarının tespitine ilişkin oluşturulacak bir özel ihtisas komisyonu tespitlerini ortaya koyduktan sonra benzer şekilde görevi tamamlanmalı). Özetle uzun süreli komisyonların verimlilik ve etkinliklerinin pek çok faktörden dolayı azaldığı değerlendirilmektedir. Özel ihtisas komisyonlarının kurumsal dönüşüme vereceği katkıların çok önemli olduğu düşünülmektedir.
- **Bir Geleneğin Oluşması ve Devam Ettirilmesi İçin Özel Çaba Harcanması:** Üniversitenin her akademik veya idari her bir biriminin personel alımından, arşiv sistemine; paydaşlarla ilişkilerden, bilimsel bilginin işlenmesi süreçlerine kadar pek çok alanda kendi içinden çıkan bir geleneğin oluşturulması ve oluşturulan geleneğin korunması. İTÜ gibi, DTCF, İstanbul İktisat, SBF gibi özel örnekler bu kapsamda incelenebilir. Özellikle bu üniversitelerdeki yayıncılık anlayışındaki kurumsal yaklaşımlar, üniversite hafızasının korunmasına yönelik uygulamalar incelenmelidir.

- **Üst Yönetimin Çalışma Uyum ve Atmosferinin Tabana Yayılması:** Üniversite üst yönetimi arasında oluşturulacak uyum ve atmosferin tabana yayılması, böylelikle tabanın yaptığı işe yönelik motivasyonunun güçlendirilmesine yönelik çalışmaların başlatılması, yönetimin çizeceği vizyonun (perspektifin), misyon (gerçekleştirme) aşamasında rol alıcılara doğru yöntem ve araçlarının aktarımının sağlanması, böylelikle üst yönetimin ortaya koyduğu vizyonu ile alt kademelerin uygulamaya/eyleme dönüştürdükleri misyon süreçlerindeki ayrışmaların önüne geçilmesi,
- **İş/mesai Arkadaşının Üretilen İşin/Hizmetin Kalitesine Etkisi:** Hizmetin/işin yürütülmesinde iş/mesai arkadaşı etkisinin (birbirini eğitme/öğretme) değerlendirilmesi, iş/mesai arkadaşlarının başarılı yönlerinin tespit edilerek bu yönlerin birbirine aktarımına ilişkin model geliştirilmesi, (Modelin geliştirilmesi için alanında yetkin akademisyen ve uzman kadrodan bir komisyonun kurulması)
- **İyi Uygulama Örneklerinin Aktarımı:** Yurt içi veya yurt dışı başarılı Üniversite yönetimlerinin araştırılması için alanında deneyimli akademik ve uzman kadrodan iki komisyonun kurularak, bu komisyonların tespit ettikleri başarılı uygulamaların raporlama vb. yöntemlerle Üniversitemize aktarımının sağlanması, (Ulusal Düzeyde Başarılı Uygulama Örnekleri Tespiti Komisyonu, Uluslararası Düzeyde Başarılı Uygulama Örnekleri Tespiti Komisyonu)
- **Üniversite Üst Yönetiminin Motivasyonunu Sağlamaya ve Sürdürmeye Yönelik Uygulamaları Geliştirilmesi:** Yönetim kadrosuna düzenli aralıklarla izletilecek motivasyonu güçlendirici görseller, başarılı yöneticilerin yaklaşımlarına ilişkin görseller, ödüllendirmeler, iş dışında geçirilecek informel organizasyonlar bu kapsamda bir yöntem olarak değerlendirilmesi ve geliştirilmesi, (Motivasyon Ekibi oluşturulması). Bu kapsamda ayrıca, üst yöneticinin motivasyona yönelik dönem dönem özel hazırlanmış konuşmalar yapması önerilmektedir. Kahvaltı buluşmaları, takım oyunlarının organize edilmesi, ek ücret/ödeme alınan pozisyonlar için daha fazla çalışanın yararlandırılmasına ilişkin rotasyonların uygulanması, çok çalışan personelin yerine daha az çalışmayı tercih eden personelin ikame edilerek çalışan personelin süreç içerisinde dinlendirilmesi, küçük çaplı gezilerin düzenlenmesi (örneğin arkeoloji hocalarının rehberliğinde müze turları, tarihi mekanlar gibi), birlikte düzenlenecek seminer/kurs vb. uygulamalara katılımların sağlanması (örneğin belediyenin ahşap işleme/oyma biriminden talep edilecek kurs uygulamaları, bazı öneriler olarak değerlendirilebilir.
- **Herhangi bir Pozisyona Aday Olan/Gösterilen Kişinin “Bir şey Olmak İçin Değil Bir Şey Yapmak İçin” Süreçlere Dahil Edilmesinin Sağlanması:** Bu kapsamda ilgili pozisyona aday olan kişinin neler yapacağına ilişkin ön sunumlar, mülakatlar ve bilgilendirmeler yapmasının sağlanması, gerçekleştirmek istediği hayallerinin bilinmesi özetle informel ortamlarda ön değerlendirmelerin gerçekleştirilmesi ve bunun kurumsal/profesyonel yöntemlerle gerçekleştirilmesi, başarısızlık durumunda ilgili pozisyonun kısa bir süre içerisinde devrinin sağlanmasına yönelik performans sisteminin kurulması,
- **Kurumsal Kapasitenin Gelişimine ve Sürekliliğine İlişkin Çalışmalar:** Kurumun kendi içerisinde sürekliliğine ilişkin mekanizmanın kurulması, bir sistem oluşturulması ve kurumsal kapasitenin geliştirilmesi. Kurumda bilginin üretilmesi, karar alıcılara sunulması, bu karara dönüştürülmesi, dönüştürülen karar için iletişim süreçleri, iletişimi destekleyecek

raporlamaların oluşturulması, karara ilişkin iç/dış paydaş tepkilerinin ölçülmesi, geri bildirimlerle bütün bu süreçlerin yeniden revize edilmesi kurumsal kapasitesinin gelişimi açısından büyük önem taşımaktadır. Bu sürecin oturması ile birlikte kurumda bir sistemin kurulduğu söylenebilir. Böylelikle birimde üst veya alt düzey personel değişiminin kurumsal sürekliliği sekteye uğratmaması sağlanmış olacaktır. Bütün bu sistemlerin kurumun derinliğini sağlayacağına, olaylara tepkisinde bir duruşunun oluşacağına kuşku yoktur. Kuruma kimlerin geldiği, kimlerin gittiği değil kurumun kendi kimliği oluşacaktır.

- **Kurumun Kendine Özgü Güçlü ve Zayıf Yönlerinin Ortaya Çıkarılması ve Çözüm Arayışı:** Örneğin; bilimsel bilginin ve kapasitenin yüksek olmasına karşılık (güçlü yön), söz konusu bilgi ve kapasitenin uygulamaya sınırlı ölçüde yansıtılabilmesi (zayıf) yön. Bu duruma yol açan faktörlerin masaya yatırılması ve yapılabilecekler. Örneğin, idari yönetim ve akademik kadrolar arasında görünen/görünmeyen uyumsuzluklar ve buna ilişkin yapılabilecekler. Güçlü ve zayıf yönlerle ilişkin de kısa süreli ve sonuç odaklı özel ihtisas komisyonları kurulması önerilmektedir. Akademik özgürlüğün ve güçlü altyapının varlığına karşın, üniversitenin yönetsel süreçlerine ve uygulamasına ilişkin elde edilen çıktıların yeterli ve kullanılabilir nitelikte olmaması. Özetle bilginin fazlaca üretildiği bir alanda bu bilginin uygulanabilirliğinin/kullanılabilirliğinin artırılması önem taşımaktadır.

Referanslar

2547 Sayılı Yükseköğretim Kanunu, 02.12.1987,
<https://www.mevzuat.gov.tr/mevzuat?MevzuatNo=2547&MevzuatTur=1&MevzuatTertip=5>

2547 Sayılı Yükseköğretim Kanunu'nun İlgili Hükümleri,
https://yokak.gov.tr/Common/Docs/Site_Mevzuat/ek35-tr.pdf

2709 Sayılı Türkiye Cumhuriyeti Anayasası, 18.10.1982.
<https://www.mevzuat.gov.tr/mevzuat?MevzuatNo=2709&MevzuatTur=1&MevzuatTertip=5>

5018 Sayılı Kamu Mali Yönetimi ve Kontrol Kanunu (24.12.2003 Tarih, 25326 Sayılı Resmi Gazete)

6085 Sayılı Sayıştay Kanunu (19.12.2010 Tarih ve 27790 Sayılı Resmi Gazete) Demirbaş, T., Çetinkaya, Ö (2018), Kamu Mali yönetiminde Kontrol ve Denetim, Ekin Yayınevi.

<http://www.yok.gov.tr/documents/23233405/23540205/kurum+i%C3%A7%20de%C4%9Ferlendirme+rapor+haz%C4%B1rlama+k%C4%B1lavuzu.pdf/133cab6f-f0aa-4ee0-ad48-0b0868a883ae>
(15.12.2020).

Kurgun, O.A, (2006), “Bilgi Yönetim Sistemlerinin Yapılandırılması”, Dokuz Eylül Üniversitesi SBE Dergisi, Cilt 8, Sayı: 1.

Kurum İç Değerlendirme Raporu (KİDR) Hazırlama Kılavuzu,
https://www.yokak.gov.tr/Common/Docs/KidrKlavuz1.4/KiDR_Surum_2.0_09102019.pdf

Roberts, J.M, (1998), Avrupa Tarihi, İnkılap Kitapevi.

SDU İç Değerlendirme Raporu,

[http://w3.sdu.edu.tr/SDU_Files/Files/SDU%CC%88%20I%CC%87c%CC%A7%20Deg%CC%86erlendirme%20Raporu%20\(1\).pdf](http://w3.sdu.edu.tr/SDU_Files/Files/SDU%CC%88%20I%CC%87c%CC%A7%20Deg%CC%86erlendirme%20Raporu%20(1).pdf)

SDU İdare Faaliyet Raporları, <https://sgdb.sdu.edu.tr/tr/dokumanlar>

SDU Kalite Güvence Sistemi Kurulması ve Kalite Komisyonu Çalışma Usul ve Esaslarına İlişkin Yönerge, <https://kalite.sdu.edu.tr/assets/uploads/sites/459/files/kalite-guvence-sistemi-kurulmasi-ve-kalite-komisyonu-calisma-usul-ve-esaslarina-iliskin-yonerge-29072020.pdf>

SDU Kurumsal Geri Bildirim Raporu (2017),

https://w3.sdu.edu.tr/SDU_Files/Docs/sdu_dis_degerlendirme_raporu.pdf

SDU Kurumsal Mali Durum ve Beklentiler Raporu, <https://sgdb.sdu.edu.tr/tr/dokumanlar>

SDU Performans Programları, <https://sgdb.sdu.edu.tr/tr/dokumanlar>

SDU Stratejik Planları, <https://sgdb.sdu.edu.tr/tr/dokumanlar>

Süleyman Demirel Üniversitesi,

<http://stratejikplan.sdu.edu.tr/assets/uploads/sites/372/files/2023-14082015.pdf> (15.12.2020).

Süleyman Demirel Üniversitesi, <http://stratejikplan.sdu.edu.tr/tr/stratejik-planlar/sdu-stratejik-planlari-6614s.html>(15.12.2020).

Süleyman Demirel Üniversitesi,

<https://kalite.sdu.edu.tr/assets/uploads/sites/459/files/2017-yili-kalite-guvencesi-sistemi-sunumu-27082020.pdf>. (15.12.2020).

Süleyman Demirel Üniversitesi, Kalite Güvence Ofisi, Doküman Arşivi,
<https://kalite.sdu.edu.tr/tr/dokumanlar> (15.12.2020).

Yükseköğretim Kalite Güvencesi Yönetmeliği 29423 (Sayılı R.G), 23.07.2015 (Tarihli R.G),

Yükseköğretim Kalite Kurulu, <https://portal.yokak.gov.tr/> (15.12.2020).

Yükseköğretim Kalite Kurulu, Kurum İç Değerlendirme Hazırlama Kılavuzu, Nisan, 2016.

Türkiye Büyük Millet Meclisi, Tutanak Dergisi, 1.Yasama Yılı, 19.Dönem, Cilt: 15, 03.07.1992.

<https://www.tbmm.gov.tr/tutanaklar/TUTANAK/TBMM/d19/c015/tbmm19015093.pdf>

World Public Sector, Report. “Reconstructing Public Administration after conflict: Challenges, Practices and Lessons Learned,” New York : Economic and Social Affairs, United Nations, 2010, s.105.

Nolan, Lord (1995) ‘First Report of the Committee on Standards of Public Life’, Cmnd 2850(1) (London: HMSO)

George A.Boyne, “Sources of Public Service Improvement: A Critical Review and Research Agenda”, Journal of Public Administration Research and Theory, Vol.13, no.3, ss.367-394, s.368.

Süleyman Demirel Üniversitesi Yönetim Kurulu Kararları, <https://w3.sdu.edu.tr/yonetim-kurulu-kararlari> (15.12.2020).

Süleyman Demirel Üniversitesi Senato Kararları, <https://w3.sdu.edu.tr/senato-kararlari> (15.12.2020).

Koçdemir, M.(2019), Mali hesap Verme Bağlamında Yasama Gözetimi ve Yolsuzluklar, Gazi Kitapevi.